



UNAP



**FACULTAD DE CIENCIAS ECONÓMICAS Y DE NEGOCIOS
ESCUELA PROFESIONAL DE CONTABILIDAD**

TESIS

**“FACTORES LIMITANTES PARA LA APLICACIÓN DE LA FACTURACIÓN
ELECTRÓNICA EN LOS MICROEMPRESARIOS DE CONTAMANA, 2023”**

**PARA OPTAR EL TÍTULO PROFESIONAL DE
CONTADOR PÚBLICO**

**PRESENTADO POR:
JOSE LUIS PEREZ RODRIGUEZ**

**ASESOR:
Lic. Adm. JULIO CESAR SAENZ AVILA, Mag.**

**IQUITOS, PERÚ
2024**

ACTA DE SUSTENTACIÓN



UNAP

FACULTAD DE CIENCIAS ECONÓMICAS Y DE NEGOCIOS
FACEN
"COMITÉ CENTRAL DE GRADOS Y TÍTULOS"

ACTA DE SUSTENTACION DE TESIS VIRTUAL N°032-CCGyT-FACEN-UNAP-2024

En la ciudad de Iquitos, a los **29** días del mes de **febrero** del año 2024, a horas: **11:00 a.m.** se dio inicio haciendo uso de la **Plataforma Zoom**, la sustentación pública de la Tesis titulada: "**FACTORES LIMITANTES PARA LA APLICACIÓN DE LA FACTURACIÓN ELECTRÓNICA EN LOS MICROEMPRESARIOS DE CONTAMANA, 2023**", autorizado mediante **Resolución Decanal N°0301-2024-FACEN-UNAP** presentado por el Bachiller en Ciencias Contables **JOSE LUIS PEREZ RODRIGUEZ**, para optar el Título Profesional de **CONTADOR PÚBLICO** que otorga la UNAP de acuerdo a Ley Universitaria N° 30220 y el Estatuto de la Universidad Nacional de la Amazonia Peruana.

El Jurado calificador y dictaminador está integrado por los siguientes profesionales:

CPC. ABELARDO LENER TUESTA CÁRDENAS, Dr. (Presidente)
CPC. CÉSAR ULISES MARÍN ELESURU, Dr. (Miembro)
CPC. JORGE ALBERTO PÉREZ REÁTEGUI, Mag. (Miembro)

Luego de haber escuchado con atención y formulado las preguntas necesarias, las cuales fueron respondidas: **ACEPTABLEMENTE**

El jurado después de las deliberaciones correspondientes, arribó a las siguientes conclusiones:

La Sustentación Pública y la Tesis han sido: **APROBADAS** con la calificación **BUENA (16)**.

Estando el Bachiller apto para obtener el Título Profesional de Contador Público.

Siendo las **12:20 p.m.** del **29** de **febrero** del **2024**, se dio por concluido el acto académico.

CPC. ABELARDO LENER TUESTA CÁRDENAS, Dr.
Presidente

CPC. CÉSAR ULISES MARÍN ELESURU, Dr.
Miembro

CPC. JORGE ALBERTO PÉREZ REÁTEGUI, Mag.
Miembro

Lic. Adm. JULIO CESAR SAENZ AVILA, Mag.
Asesor

Somos la Universidad licenciada más importante de la Amazonia del Perú, rumbo a la acreditación

Calle Nanay N°352-356- Distrito de Iquitos – Maynas – Loreto
<http://www.unapiquitos.edu.pe> - e-mail: facen@unapiquitos.edu.pe
Teléfonos: #065-234364 /065-243644 - Decanatura: #065-224342 / 944670264



JURADO Y ASESOR

JURADO Y ASESOR



CPC. ABELARDO LENER TUESTA CÁRDENAS, Dr.
Presidente
MATRICULA N° 10-0180



CPC. CÉSAR ULISES MARÍN ELESPURU, Dr.
Miembro
CLAD N° 10-904



CPC. JORGE ALBERTO PÉREZ REÁTEGUI, Mag.
Miembro
MATRICULA N° 10-0528



Lic Adm. JULIO CESAR SAENZ AVILA, Mag.
Asesor
CLAD N° 1521

RESULTADO DEL INFORME DE SIMILITUD

Reporte de similitud

NOMBRE DEL TRABAJO

FACEN_TESIS_PEREZ RODRIGUEZ.pdf

AUTOR

JOSE LUIS PEREZ RODRIGUEZ

RECuento de palabras

9553 Words

RECuento de caracteres

52138 Characters

RECuento de páginas

46 Pages

Tamaño del archivo

541.2KB

Fecha de entrega

Nov 29, 2023 10:24 AM GMT-5

Fecha del informe

Nov 29, 2023 10:25 AM GMT-5

● 17% de similitud general

El total combinado de todas las coincidencias, incluidas las fuentes superpuestas, para cada base c

- 9% Base de datos de Internet
- Base de datos de Crossref
- 14% Base de datos de trabajos entregados
- 1% Base de datos de publicaciones
- Base de datos de contenido publicado de Crossr

● Excluir del Reporte de Similitud

- Material bibliográfico
- Coincidencia baja (menos de 10 palabras)

Resumen

DEDICATORIA

Dedico este trabajo en primer lugar a Dios, quien me ha dado salud y fuerza para superar todos los momentos difíciles que encontré durante mi graduación, a mi padre que desde el cielo me guía y ilumina mi camino, a mi madre Miriam, que ha sido esencial en mi vida. A toda mi familia y amigos por alentarme a ser una mejor persona y no renunciar a mis sueños.

A mi asesor, por su acertada orientación durante el desarrollo del trabajo de investigación.

José Luis Pérez Rodríguez

AGRADECIMIENTO

A Dios por darme la voluntad, la fuerza de permitir terminar esta carrera Universitaria.

Doy gracias a mí mamita Miriam Rodríguez vda. de Pérez, por ser mi principal apoyo en mi formación profesional.

A la Universidad Nacional de la Amazonia Peruana, por contar con los mejores profesores que un estudiante puede tener, por preocuparse por tener las mejores instalaciones por brindar todas las herramientas para poder enseñar de la mejor manera.

A ellos mi eterno agradecimiento

ÍNDICE GENERAL

	Pág.
PORTADA	i
ACTA DE SUSTENTACIÓN	ii
JURADO Y ASESOR	iii
RESULTADO DEL INFORME DE SIMILITUD	iv
DEDICATORIA	v
AGRADECIMIENTO	vi
ÍNDICE GENERAL	vii
ÍNDICE DE TABLAS	ix
ÍNDICE DE FIGURAS	x
RESUMEN	xi
ABSTRACT	xii
INTRODUCCIÓN	1
CAPÍTULO I: MARCO TEÓRICO	6
1.1. Antecedentes	6
1.2. Bases teóricas	8
1.3. Definición de términos básicos	14
CAPÍTULO II: HIPÓTESIS Y VARIABLES	15
2.1 Formulación de la hipótesis	15
2.2 Variables y su operacionalización	15
CAPÍTULO III: METODOLOGÍA	18
3.1. Tipo y diseño	18
3.2. Diseño muestral	19
3.3. Procedimientos de recolección de datos	20
3.4. Procesamiento y análisis de datos	22
3.5. Aspectos éticos	23
CAPÍTULO IV: RESULTADOS	24
CAPÍTULO V: DISCUSIÓN	37

CAPÍTULO VI: CONCLUSIONES	42
CAPÍTULO VII: RECOMENDACIONES	43
CAPÍTULO VIII: FUENTES DE INFORMACIÓN	45
ANEXOS	
1. Matriz de consistencia	
2. Instrumento de recolección de datos	
3. Estadística complementaria	
4. Consentimiento informado	

ÍNDICE DE TABLAS

	Pág.
Tabla 1 Factores tecnológico	24
Tabla 2 Factores empresarial	25
Tabla 3 Factores personal	26
Tabla 4 Factores institucional	28
Tabla 5 Factores económico	29
Tabla 6 Factores electrónica	30
Tabla 7 Los factores que limitan la aplicación de la facturación electrónica	32
Tabla 8 La influencia del factor tecnológico en la aplicación de la facturación electrónica	33
Tabla 9 La influencia del factor empresarial en la aplicación de la facturación electrónica	33
Tabla 10 La influencia del factor personal en la aplicación de la facturación electrónica	34
Tabla 11 La influencia del factor institucional en la aplicación de la facturación electrónica	35
Tabla 12 La influencia del factor económico en la aplicación de la facturación electrónica	36

ÍNDICE DE FIGURAS

	Pág.
Figura 1 Factores tecnológico	24
Figura 2 Factores empresarial	25
Figura 3 Factor personal	27
Figura 4 Factores institucional	28
Figura 5 Factores económico	29
Figura 6 Factores electrónica	31

RESUMEN

Este informe final tiene como objetivo identificar los factores limitantes para la aplicación de la facturación electrónica en los microempresarios de Contamana, 2023. En donde se aplicó un estudio tipo aplicada, nivel explicativo con un diseño no experimental, optando por una población de 258 microempresarios a quienes se les empleó una encuesta con un cuestionario de preguntas, esto para la recaudación de información. Los resultados arrojaron que el factor tecnológico es la variable dependiente que de manera significativa genera un comportamiento similar ante su intervención; asimismo, la facturación electrónica es significativa al nivel 0.000 con un 39.6%; la facturación empresarial explica su comportamiento en un 23.1% con una sig. de 0.000; el factor personal muestra un comportamiento de 12.7, contratado por una sig de 0.000; la facturación institucional demuestra un comportamiento de 11.2% corroborado por una sig de 0.000; finalmente la facturación electrónica muestra un comportamiento en un 6% y una sig. de 0.000.

Palabras clave: Factores, Facturación Electrónica, Microempresarios.

ABSTRACT

This final report aims to identify the limiting factors for the application of e-invoicing in the micro-entrepreneurs of Contamana, 2023. An applied type study was applied, explanatory level with a non-experimental design, opting for a population of 258 microentrepreneurs to whom a survey with a questionnaire of questions was used, this for the collection of information. The results showed that the technological factor is the dependent variable that significantly generates a similar behavior in the face of its intervention; Likewise, e-invoicing is significant at the 0.000 level with 39.6%; business turnover explains its behavior by 23.1% with a sig. of 0.000; The personal factor shows a behavior of 12.7, contracted by a GIS of 0.000; Institutional turnover shows a behavior of 11.2% corroborated by a GIS of 0.000; Finally, e-invoicing shows a behavior of 6% and a sig. of 0.000.

Keywords: Factors, Electronic Invoicing, Microentrepreneurs.

INTRODUCCIÓN

En América Latina, la facturación electrónica todavía se enfrenta a diversos desafíos principales para su implementación. Una de las principales limitaciones son los costes financieros involucrados en la adquisición y uso de un sistema de facturación electrónica (Carrascal-Velásquez et al. 2020). Los microempresarios enfrentan un costo significativo al adquirir hardware y software, y su mantenimiento también supone una carga financiera adicional (García et al., 2021). Otra limitante para la adopción de la facturación electrónica entre los microempresarios es el alto grado de aceptación de los pagos en efectivo (Bedoya y Mogollón, 2018). Asimismo, Barreix y Zambrano (2018) refieren que algunos países latinoamericanos como Argentina, Chile y México siguen siendo fuertemente orientados al efectivo, lo que dificulta aún más la implementación de sistemas de facturación electrónica.

Además, la falta de capacitación en el uso de equipos y sistemas de facturación electrónica es una limitante significativa para los microempresarios (González, 2021). Muchos no tienen los conocimientos o el acceso a la capacitación suficiente para instalar, usar y mantener la facturación electrónica (Jiménez y Herrera, 2019). Esto hace que la implementación de sistemas de facturación electrónica sea más costosa y compleja para los microempresarios.

Una de las principales preocupaciones por la falta de adopción de la facturación electrónica por parte de los microempresarios en el Perú es el acceso limitado a infraestructura y recursos. Muchos microempresarios carecen de los recursos básicos y la información necesaria para capacitarse

en el uso de la facturación electrónica, lo que limita el uso efectivo de esta herramienta (Bernaldo et al., 2022). La falta de educación financiera y la dificultad para acceder a servicios bancarios eficientes también son uno de los principales factores limitantes que aún enfrenta el Perú (Gómez y Flores, 2022). Además, los costos asociados con la facturación electrónica pueden ser prohibitivos, ya que muchos microempresarios tienen una restricción de flujos de efectivo (Cáceda y Moreno, 2019).

En la Provincia de Ucayali, Loreto, los microempresarios de Contamana enfrentan muchos factores limitantes que impiden la aplicación de la facturación electrónica. Los principales factores limitantes son: la falta de capital para invertir en el desarrollo tecnológico necesario para llevar a cabo la facturación electrónica; la falta de inclusión financiera que limita el acceso a los servicios financieros necesarios para implementar la facturación electrónica, tales como pagos en línea y transferencias bancarias; y la falta de educación financiera adecuada que impide a los microempresarios entender las características y los beneficios de la facturación electrónica. Estos factores limitantes impiden que los microempresarios se beneficien plenamente de la facturación electrónica maximizando los potenciales ahorros y productividad que se podrían lograr con su implementación.

Luego de la problemática, se formuló como problema general: ¿Qué factores limitan para la aplicación de la facturación electrónica en los microempresarios de Contamana, 2023? Lo mismo para los problemas específicos: 1. ¿Cómo el factor tecnológico influye en la aplicación de la facturación electrónica en los microempresarios de Contamana, 2023? 2. ¿Cómo el factor empresarial influye en la aplicación de la facturación electrónica en los microempresarios

de Contamana, 2023? 3. ¿Cómo el factor personal influye en la aplicación de la facturación electrónica en los microempresarios de Contamana, 2023? 4. ¿Cómo el factor institucional influye en la aplicación de la facturación electrónica en los microempresarios de Contamana, 2023? 5. ¿Cómo el factor económico influye en la aplicación de la facturación electrónica en los microempresarios de Contamana, 2023?

De la misma forma, se planteó los objetivos, general: Identificar los factores limitan para la aplicación de la facturación electrónica en los microempresarios de Contamana, 2023. Igualmente, para los específicos: 1. Identificar la influencia del factor tecnológico en la aplicación de la facturación electrónica en los microempresarios de Contamana, 2023. 2. Identificar la influencia del factor empresarial en la aplicación de la facturación electrónica en los microempresarios de Contamana, 2023. 3. Identificar la influencia del factor personal en la aplicación de la facturación electrónica en los microempresarios de Contamana, 2023. 4. Identificar la influencia del factor institucional en la aplicación de la facturación electrónica en los microempresarios de Contamana, 2023. 5. Identificar la influencia del factor económico en la aplicación de la facturación electrónica en los microempresarios de Contamana, 2023.

Esta investigación fue llevada a cabo debido a la importancia de conocer los factores relacionados con la facturación electrónica. La justificación para realizarla fue teórica, escogiendo información de procedencia bibliográfica, proveniente de libros, revistas y sitios web de expertos en el tema; así, se podrían obtener datos acerca de los motivos o factores que limitan la

facturación electrónica; siendo el objetivo identificar estos factores para mejorar la implementación de estos procesos y la eficiencia en la facturación.

Asimismo, los beneficiados fueron los microempresarios que utilizan comprobante de pago en formato digital para administrar los recursos de sus negocios, debido a que los datos ingresados se conservan por un periodo de tiempo predeterminado, los microempresarios pueden evaluar y controlar eficazmente sus gastos, esto los ayudó a mantener un seguimiento de los ingresos, costos y gastos con facilidad, lo que a su vez les da más control sobre el éxito de su negocio.

Desde el punto de vista metodológico, los resultados ayudaron a los factores que limitan la facturación electrónica, por ello se empleó la técnica de la encuesta, así como fue una investigación explicativa.

La viabilidad de una investigación depende de la disponibilidad de los recursos materiales, económicos y humanos requeridos para llevar a cabo el estudio. Para determinar esta viabilidad se tuvo en cuenta la naturaleza y cantidad de los recursos necesarios; así como, los recursos materiales requieren ser adquiridos y verificados su disponibilidad, mientras que los recursos humanos exigieron evaluar posibles limitaciones de experiencia o tiempo. Además, para determinar los recursos económicos necesarios se debieron establecer los costos probables para cada una de las actividades planeadas, para asegurar el acceso a los fondos necesarios. Si estos recursos estuvieron disponibles dentro del tiempo y el presupuesto limitado previstos, la investigación fue viable.

En el proceso de desarrollo de la investigación, se presenta limitaciones, tales como la desconfianza por parte de los microempresarios al momento de solicitarles información. Para resarcir ello, se procedió a explicarle a grandes rasgos el propósito e importancia de la investigación.

CAPÍTULO I: MARCO TEÓRICO

1.1. Antecedentes

En el 2022, se elaboró una investigación aplicada-correlacional con diseño no experimental de enfoque cuantitativo, cuya población fue 55 micro empresarios; donde tuvo como objetivo determinar la relación de facturas electrónicas y evasión tributaria en micro empresarios de san juan de Lurigancho. De acuerdo con los resultados adquiridos, el 36% de los encuestados manifestaron que la facturación electrónica de microempresarios es alta, esto respalda el creciente uso de tecnologías de la información y la comunicación para el cumplimiento de requisitos fiscales modernizados en el sector microempresarial. Mientras que el 29.09% califica como baja a la evasión tributaria. Determinando que existe una correlación inversa moderada entre Facturas Electrónicas y evasión tributaria, de acuerdo a un coeficiente de Pearson de -0,540 con un nivel de error del 0,01, esto significa que cuanto mayor sea la emisión de facturas electrónicas, la evasión tributaria se reducirá (Peña, 2022).

En el 2022, se ejecutó una investigación aplicada de nivel descriptivo, tomando como población a 83 Mypes; la investigación tuvo como objetivo identificar los factores que limitan el uso de facturas electrónicas en las Mypes de la Galería Botín de Oro, Huancayo. En conclusión, el 41% de ellos manifiesta que el conocimiento del personal acerca del uso de equipos de cómputo es deficiente, lo que les limita en la implementación o manejo de la factura electrónica, esto lleva a concluir que existe una crisis en cuanto al entrenamiento o capacitación que

debería recibir el personal a la hora de utilizar equipos de informática (Gómez y Flores, 2022).

En el 2020, realizó una investigación descriptiva y diseño no experimental, conformada por una población de 60 Pymes; la investigación tuvo como objetivo analizar los principales efectos generados por la implementación de la facturación electrónica en las Pymes. En conclusión, la facturación electrónica es una herramienta de gestión muy beneficiosa para las Pymes por lo que se encuentra en un nivel regular con 62.3%, esto se debe a que puede mejorar la seguridad, el flujo de caja, las relaciones de los clientes y los procesos de trabajo en la empresa. Al implementar la facturación electrónica, las pymes pueden experimentar una disminución en el tiempo dedicado a la generación de documentos gracias al uso de plantillas predefinidas y la reducción de errores (González et al., 2020).

En el 2020, se llevó a cabo un estudio con enfoque cuantitativo y diseño no experimental, con una población de 29 microempresarios; tuvo como propósito demostrar la incidencia de las variables sistema de facturación electrónica y la cultura tributaria en la evasión fiscal. Llegando a la conclusión que, el sistema de facturación electrónica es calificado como regular por un 37.9%, eso se debe principalmente al hecho de que muchas personas desconocen el tema y/o no saben cómo hacer uso del sistema de facturación electrónica, además de que el mismo ofrece

ciertas limitaciones y problemas en su manejo. Por su parte, la evasión tributaria es calificada como malo por un 41.4% (Terrones, 2020).

En el 2019, se realizó una investigación tipo aplicada - descriptiva con diseño no experimenta, tomando como muestra a 278 empresas; en donde se tuvo como objetivo principal determinar los factores incidentes en el sistema de facturación electrónica en las empresas de confecciones textiles del Distrito de Huánuco. Según los resultados de una encuesta, el 30,2% de los encuestados estuvieron dispuestos a afirmar que en la empresa en la que prestaban servicios siempre había al menos una persona con conocimientos acerca de todo el tema relacionado con la facturación electrónica. Por otra parte, el 14,4% consideraron que muchas veces existían conocimientos sobre dicho tema entre los compañeros de trabajo, esto sugiere que, al menos en parte, hay un nivel cierto de familiarización entre algunos trabajadores con respecto a la facturación electrónica (Dominguez y Espino, 2019).

1.2. Bases teóricas

Variable: Factores limitantes para la aplicación de la facturación electrónica.

Según Coahuila et al en el 2016 en su teoría “el sistema de facturación electrónica” menciona que mejoran las capacidades productivas y competitivas de las empresas, estos presentan ventajas tales como reducciones de costos, uso de menor espacio y contribución al cuidado del medioambiente. Además, debido al tiempo y los aumentos de costos que genera la emisión de comprobantes por imprenta, la gran mayoría

de las empresas no registran apropiadamente sus ingresos diarios, siendo dificultoso para ellos poder respaldar totalmente la información entregada en las declaraciones al SRI (Pozo et al., 2021).

La facturación electrónica es un proceso de facturación automatizado que permite emitir, recibir, almacenar y gestionar facturas de manera electrónica a través de Internet, esta tecnología simplifica la manera en que se generan, entregan y gestionan los documentos de facturación, proporcionando a grandes empresas y organismos gubernamentales una facilidad para el flujo de información y procesos administrativos (Tosca et al., 2021). Además, la facturación electrónica ayuda a reducir los tiempos de entrega de los documentos de facturación, lo que mejora los tiempos de pago de los mismos (Ramírez-Álvarez et al., 2022).

Como también, los formatos de facturación electrónica han surgido como una alternativa a las antiguas facturas impresas, esta opción implica el consentimiento de quien recibe la factura para su emisión y está regida por la legislación correspondiente; así, una factura electrónica es un documento oficial aceptable a efectos legislativos, que reemplaza el antiguo sistema de facturación mediante facturas impresas (Cabezas y Andrade, 2021).

La Resolución de Superintendencia N° 188-2010/SUNAT (2010) estableció el Sistema de Emisión Electrónica de Facturas (SEE); esta situación permitía que los contribuyentes pudiesen emitir sus facturas en un formato digital con la misma legitimidad de aquellas realizadas en papel. Pero, este sistema fue actualizado por la Resolución de

Superintendencia N° 097-2012/SUNAT (2012) que implementó el Sistema de Emisiones Electrónicas de facturas para los contribuyentes.

Sin embargo, en la Resolución de Superintendencia N° 000003 (2023) modifican la Ley de emisión electrónica con el objetivo de minimizar el tiempo requerido para enviar la factura electrónica al SAT o al Operador de Servicios Electrónicos (OSE); según el sistema utilizado para fin emisión: el Sistema de Emisión Electrónica desarrollado desde los sistemas del contribuyente (SEE - Del contribuyente), el SEE Facturador SUNAT (SEE - SFS) y el SEE - OSE. Esto reduce el plazo máximo de envío de siete días calendario a un solo día calendario tras el de la emisión.

Ante lo expuesto por Carrascal-Velásquez et al. (2020), manifiestan las ventajas a la hora de Implementar la facturación electrónica: La disminución de la falsificación de documentos genera un aumento en la confianza y la agilidad en los procesos de información. La corrección de cualquier error en la facturación es automática, así como la recibir y enviar facturas inmediatamente, esto ahorra tiempo y recursos humanos al lograr más eficiencia. Además, se facilita mejorar la reputación empresarial al presentar una imagen de cuidado y eficiencia ante los clientes, además de reducir los tiempos de los flujos financieros sin necesidad de pedidos y errores formales.

La adopción de la facturación electrónica ofrece a las empresas muchos beneficios, entre ellos: 1) Trámites más sencillos, los procesos de facturación electrónica simplifican muchos de los procedimientos

administrativos requeridos para la emisión y gestión de facturas. 2) Mayor eficiencia, al pasarse a la facturación electrónica, hay menos errores manuales, como errores de entrada de datos, lo que reduce el número de reemplazos de la factura. 3) Reducción de costes, la facturación electrónica implica una reducción de costes de las impresiones a líneas de papel y franqueo, ya que solo se necesita un dispositivo conectado a Internet para poder emitir y gestionar las facturas. 4) Mayor trimestralidad, permite una mayor velocidad en los pagos de las facturas, ya que se evita el proceso de impresión y envío por correo postal. 5) Mejora el cumplimiento fiscal, el cual se ve mejorado al tener un registro electrónico de todas las facturas emitidas (Becerra y Ojeda, 2022).

Por su parte, Quispe y Quispe (2022), mencionan los procesos de facturación electrónica se realiza en varios pasos: i) Emisión de factura electrónica, aquí se inicia con el emisor (la entidad/empresa que está realizando la venta) que emite la factura electrónica, esta factura contiene toda la información detallada del bien o servicio vendido, los datos del cliente y otra información relacionada con la transacción. ii) Emisores autorizados, el emisor debe estar autorizado por el Estado para emitir facturas electrónicas, esto se hace a través de un proceso de inscripción y autorización. iii) Validar y emitir constancia, una vez emitida la factura electrónica, el receptor (el cliente) debe validarla para confirmar que los datos sean correctos y para procesar el pago. iv) Consulta de E-factura, una vez validada y emitida la constancia correspondiente, la factura electrónica puede consultarse a través de

aplicaciones o servicios especiales, el cual permite a las empresas realizar un seguimiento de sus facturas, consultando el estado de estas y verificando el pago de los mismos.

Diversos investigadores como Domínguez y Espino (2019), Matos (2017), Shapiama et al. (2019) al igual que Cruz y Quispe (2021), coinciden estableciendo que los factores influyentes en la aplicación de la facturación electrónica son la tecnología, el aspecto empresarial, personal, institucional y económico.

Factor tecnológico: Este factor se refiere a la disponibilidad y la infraestructura tecnológica necesaria para implementar la facturación electrónica. Algunas empresas pueden enfrentarse debido a la falta de acceso a internet o/a sistemas informáticos actualizados. Además, la compatibilidad de los sistemas existentes con los estándares de facturación electrónica puede ser un desafío (Matos, 2017; Domínguez y Espino, 2019; Shapiama et al., 2019; Cruz y Quispe, 2021).

Factor empresarial: Algunas empresas pueden resistirse a adoptar la facturación electrónica debido a la falta de conocimiento o comprensión de los beneficios que ofrece. También puede haber preocupaciones sobre el costo inicial de implementación y la necesidad de capacitar al personal en nuevos sistemas y procesos (Matos, 2017; Domínguez y Espino, 2019; Shapiama et al., 2019; Cruz y Quispe, 2021).

Factor personal: El cambio de los procesos de facturación tradicionales a la facturación electrónica puede requerir una adaptación por parte del personal. Puede haber resistencia al cambio y la necesidad de

proporcionar capacitación adecuada para familiarizarse con el nuevo sistema (Matos, 2017; Domínguez y Espino, 2019; Shapiama et al., 2019; Cruz y Quispe, 2021).

Factor institucional: La implementación de la facturación electrónica puede requerir cambios en las regulaciones y políticas gubernamentales, así como la coordinación con las entidades reguladoras. La falta de un marco legal adecuado y de un consenso entre las partes asociadas puede dificultar la adopción generalizada de la facturación electrónica (Matos, 2017; Domínguez y Espino, 2019; Shapiama et al., 2019; Cruz y Quispe, 2021).

Factor económico: Algunas empresas pueden considerar que los costos iniciales de implementación de la facturación electrónica son prohibitivos, especialmente para las pequeñas y medianas empresas con recursos limitados. También pueden existir costos adicionales asociados con el mantenimiento de los sistemas y la seguridad de la información (Cruz y Quispe, 2021).

De acuerdo a la Resolución de Superintendencia N° 097-2017/SUNAT, establece los procesos para la implementación de la emisión electrónica en las empresas a través de comprobantes de pago que acredita la transferencia de bienes y/o servicios (Superintendencia Nacional de Aduanas y de Administración Tributaria - SUNAT, 2012). Por lo tanto, los procesos para su implementación requieren, la autorización, infraestructura para operaciones en línea, el Software de facturación electrónica, conocer los tipos de comprobantes, contar con formatos de

impresión, lineamientos para la emisión de facturas y boletas de venta, así como la conservación de comprobantes.

1.3. Definición de términos básicos

Cultura tributaria. Conjunto de normas y principios aplicables a la obligación y el cumplimiento de los impuestos (Becerra y Ojeda, 2022).

Emisión. Proceso de generar documentos que representen una transacción legal, como facturas o recibos (Cabezas y Andrade, 2021).

Facturación electrónica. Proceso de generar, enviar y recibir facturas electrónicas que cumplan con la legislación vigente (Dominguez y Espino, 2019).

Flujo de caja. Resumen de los ingresos y los egresos diarios de una empresa (González et al., 2020).

Gestión. Esfuerzo coordinado para alcanzar metas, objetivos y resultados previamente establecidos (Gómez y Flores, 2022).

Microempresarios. Son aquellas personas que gestionan empresas o negocios pequeños, con recursos escasos (Peña, 2022).

Legislación. Es el conjunto de leyes, normas y reglamentos creados por una autoridad gubernamental con el objetivo de regular ciertos aspectos de la vida pública, económica o social de una comunidad (Pozo et al., 2021).

Procesos administrativos. son reglas, procedimientos y mecanismos que se usan para llevar a cabo proyectos, tareas y sistemas en una organización (Terrones, 2020).

CAPÍTULO II: HIPÓTESIS Y VARIABLES

2.1 Formulación de la hipótesis

Hipótesis general

Hi: Los factores limitan para la aplicación de la facturación electrónica en los microempresarios de Contamana, 2023, son empresariales, personales y económicos.

Hipótesis específicas

Hi1: El factor tecnológico influye significativamente en la aplicación de la facturación electrónica en los microempresarios de Contamana, 2023.

Hi2: El factor empresarial influye significativamente en la aplicación de la facturación electrónica en los microempresarios de Contamana, 2023.

Hi3: El factor personal influye significativamente en la aplicación de la facturación electrónica en los microempresarios de Contamana, 2023.

Hi4: El factor institucional influye significativamente en la aplicación de la facturación electrónica en los microempresarios de Contamana, 2023.

Hi5: El factor económico influye significativamente en la aplicación de la facturación electrónica en los microempresarios de Contamana, 2023.

2.2 Variables y su operacionalización

Variables

Independientes. Factor tecnológico, factor empresarial, factor personal, factor institucional, factor económico.

Dependiente. Facturación electrónica

Operacionalización de variables

Variables	Definición	Tipo por su naturaleza	Indicadores	Escala de medición	Categorías	Valores de las categorías	Medio de verificación
Factor tecnológico	Este factor se refiere a las limitaciones relacionadas con la tecnología necesaria para implementar la facturación electrónica (Domínguez y Espino, 2019).	Cualitativa	Equipos de computo Conectividad a internet Innovación tecnológica Requisitos tecnológicos Soporte técnico	Ordinal	Nunca Casi nunca A veces Casi siempre Siempre	1 2 3 4 5	Encuesta a los micro-empresarios
Vi: Factor empresarial	Este factor se refiere a las barreras que pueden surgir a nivel empresarial para adoptar la facturación electrónica (Domínguez y Espino, 2019).	Cualitativa	Medios digitales Mecanismos de seguridad Beneficios de la facturación Apoyo de la entidad reguladora Proceso de emisión				
Vi: Factor personal	Este factor se refiere a las barreras que pueden surgir en las competencias del para adoptar la facturación electrónica (Domínguez y Espino, 2019).	Cualitativa	Conocimiento en computo Habilidades tecnológicas Conocimiento de proceso de facturación Acceso a capacitación				
Vi: Factor institucional	Este factor se refiere a las barreras relacionadas con el apoyo institucional, los programas y las políticas gubernamentales para la implementación de la facturación electrónica (Domínguez y Espino, 2019).	Cualitativa	Fomento de la emisión electrónica Talleres de capacitación Aplicativos institucionales Disponibilidad de aplicativos informáticos				

			Rapidez de emisión de comprobantes				
Vi: Factor económico	Este factor se refiere a las barreras económicas asociadas con la implementación de la facturación electrónica (Cruz y Quispe, 2021).	Cualitativa	Disponibilidad económica				
			Costo de implementación				
			Costo de capacitación				
Vd: Facturación electrónica	Emisión electrónica en las empresas a través de comprobantes de pago que acredita la transferencia de bienes y/o servicios (SUNAT, 2012).	Cualitativa	Autorización para incorporarse	Ordinal	Muy en desacuerdo En desacuerdo Indeciso De acuerdo Muy de acuerdo	1 2 3 4 5	Encuesta a los micro-empresarios
			Operaciones en línea				
			Software de facturación				
			Comprobantes				
			Formatos de impresión				
			Emisión de factura				
			Emisión de boleta de venta				
Conservación de comprobantes							

CAPÍTULO III: METODOLOGÍA

3.1. Tipo y diseño

De acuerdo a lo señalado por el Consejo Nacional de Ciencia, Tecnología e Innovación Tecnológica (2020) planteó que, para llevar adelante la investigación es necesario aplicar un estudio aplicado, esto implica la utilización de teorías y procedimientos para poder fundamentar correctamente las variables investigadas. En este caso, el objetivo de este estudio estuvo centrado en encontrar una solución a los problemas que limitan la facturación electrónica.

En la teoría de Hernández-Sampieri y Mendoza (2018) la investigación que se ejecutó tuvo un nivel explicativo, con el fin de analizar en profundidad el comportamiento, las causas, situaciones y hechos de un determinado fenómeno; con esto se busca la relación causal de las variables independientes sobre la dependiente, a través del cual se determinó los factores limitantes para la aplicación de la facturación electrónicas.

En consecuencia, el diseño de la investigación fue no experimental; en donde la variable dependiente (factores que limitan la facturación electrónica) ha sido evaluada sin manipulación deliberada, mediante la observación de los fenómenos en su contexto natural para luego ser explicado y entendido (Arias y Covinos, 2021).

Esquema del diseño:

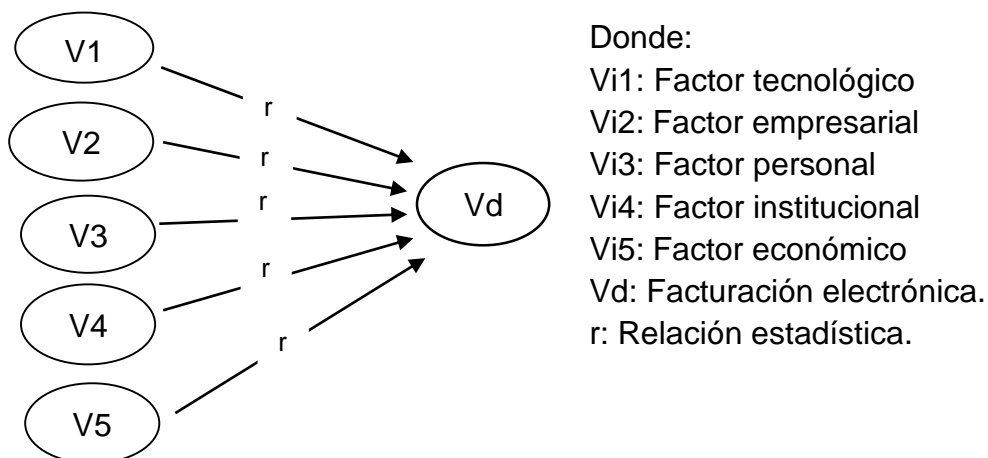

3.2. Diseño muestral

Población: En esta investigación se tomó como objeto de estudio a los microempresarios de Contamana, los mismos que hacen un total de 258 personas. Esta base de datos fue proporcionada por el Servicio de Administración Tributaria – SAT.

Criterio de selección:

Criterio de inclusión

- Los microempresarios que trabajan de manera formal.
- Los microempresarios que ya tienen más de tres meses en el mercado.
- Los microempresarios que desean participar de la investigación.

Criterio de exclusión

- Microempresarios informales.
- Aquellos que tienen menos de tres meses en el mercado.
- Los microempresarios que desean formar parte del estudio.

Muestra: Debido a la gran proporción de la población se ha visto necesario hacer uso de la formula muestral, a fin de obtener una muestra de estudio precisa.

$$n = \frac{Z^2 pqN}{E^2 (N - 1) + Z^2 pq}$$

95%

Z = 1,96
E = 0,05
p = 0,5
q = 0,5
N = 258

n =	3,8416	*	0,25	*	258
	0,0025	*	257	+	0,9604

n =	247,7832	
	1,60	155

Llegando a concluir que la muestra estuvo conformada por 155 microempresarios, consiguiendo mediante el uso de la formula muestral.

Muestreo: Se recurrió a un muestreo probabilístico, esto para lograr una población representativa y garantizar que cada individuo tenga la misma oportunidad real de formar parte de la muestra. Con esto se espera alcanzar datos significativos en relación con una población en cuestión, asegurando la representatividad de los resultados.

3.3. Procedimientos de recolección de datos

Para llevar a cabo una encuesta, primero se debe tener en cuenta la creación de los instrumentos que facilitaron el recojo de información; de esta manera se pudieron diseñar preguntas relevantes que ayuden a

recabar la información requerida. Seguidamente, se debe identificar la población objeto de análisis para que los datos sean coherentes con el estudio. Para adquirir los datos precisos de los microempresarios se debe acudir a las autoridades pertinentes, como el Servicio de Administración Tributaria – SAT de Contamana, para recopilar información. Posteriormente, se hizo una visita previa a cada una de los microempresarios, a fin de aplicar la encuesta. Esta tuvo una duración aproximada de 25 minutos, la cual sirvió para recoger la cantidad de datos necesarios que permitan generar análisis significativos. Al finalizar se les hizo firmar el documento de consentimiento informado, para que sus respuestas tengan mayor credibilidad.

Luego de lo descrito en el procedimiento, se procedió a definir la **técnica** que se empleó para evaluar la variable dependiente, siendo la encuesta el principal método con el que el investigador recogió información precisa respecto a los factores que limitan a la facturación electrónica.

En cuanto al **instrumento** que se empleó, fue el cuestionario, el cual estuvo conformado por las variables independientes, con la finalidad de obtener información real, puesto que el cuadro de las variables independientes estuvo conformada por los siguientes (factor tecnológico 5 ítems, factor empresarial 5 ítems, factor personal 4 ítems, factor institucional 5 ítems, factor económico 3 ítems) las cuales fueron respondidas por medio de la escala de Likert con cinco opciones de respuesta (Nunca, Casi nunca, A veces, Casi siempre, Siempre). En cuanto a la variable dependiente facturación electrónica consta de 8

ítems, el cual fue respondida con cinco opciones de respuesta (Muy en desacuerdo, En desacuerdo, Indeciso, De acuerdo, Muy de acuerdo).

Igualmente, se llevó a cabo la **validación** de los datos y la información recolectados, mediante la utilización del juicio de tres expertos externos, quienes se encargaron de evaluar los ítems del cuestionario de las variables independientes y dependiente.

Finalmente, para determinar la **confiabilidad** se efectuó una prueba piloto al 20%, obteniendo información, el cual fueron tabulados en el programa SPSS para realizar el análisis de fiabilidad a través del estadístico Alfa de Cronbach, con un margen óptimo de 0.7. estableciendo un Alfa de Cronbach de 0,929 para la variable Factores limitantes, y 0,886 para la variable Facturación electrónica.

3.4. Procesamiento y análisis de datos

Para procesar los datos recopilados, se usaron dos herramientas estadísticas: Excel y SPSS v.26. Con Excel se realizaron tabulaciones para conocer información agrupada en tablas y figuras. Además, reorganizaron las respuestas según su valoración, para las variables independientes (factor tecnológico, factor empresarial, factor personal, factor institucional, factor económico) para la escala nunca pasó a ser muy bajo, casi nunca a bajo, a veces medio, casi siempre a alto, siempre a muy alto. En efecto, para la variable aplicación de la facturación electrónica la escala Muy en desacuerdo para a ser muy inadecuada, En desacuerdo a inadecuada, Indeciso a regular, De acuerdo a adecuada y Muy de acuerdo a muy adecuada.

Asimismo, se empleó el programa estadístico SPSS V.26 donde se ejecutó la prueba de fiabilidad a través del Alfa de Cronbach con un margen óptimo al nivel 0.7. También, se realizó la prueba de regresión lineal para determinar el (r cuadrado), así como la significancia del ANOVA, siendo de gran utilidad donde se estableció la magnitud del sistema. Finalmente, se tuvo dos agrupamientos en los resultados: descriptivos e inferenciales, los primeros sujetos de todas las tabulaciones, y los segundos, evidencias de normalidad y pruebas correlativas de las variables.

3.5. Aspectos éticos

En la presente investigación se busca garantizar el respeto de los principios éticos, proporcionando un trato digno a los participantes (microempresarios). La información proporcionada por ellos debió ser tratada con el nivel de confidencialidad necesario y se aseguraron que las recomendaciones finales contribuyan a la mejora de la situación. Por otro lado, se respetó el derecho al anonimato y a la privacidad de los involucrados, se tomaron las medidas necesarias para mantener la integridad efectiva de la información y resultados recogidos. En la actualidad, para asegurar el respeto a los derechos intelectuales y garantizar la autenticidad de la información, se hace necesario cumplir con el reglamento de citas de la norma APA 7ª edición, así evitar ser tomada como plagio.

CAPÍTULO IV: RESULTADOS

Resultado descriptivo

Factores Limitantes

Tabla 1

Factores tecnológico

	N		Cn		Av		Cs		S	
	n	%	n	%	n	%	n	%	n	%
Equipos de computo	8	5%	14	9%	32	20%	49	32%	52	34%
Conectividad a internet	7	5%	7	5%	22	13%	71	46%	48	31%
Innovación tecnológica	7	5%	13	8%	37	24%	65	42%	33	21%
Requisitos tecnológicos	6	4%	10	6%	27	18%	62	40%	50	32%
Soporte técnico	4	3%	13	8%	30	20%	64	41%	44	28%

Fuente: encuesta aplicada a los microempresarios de Contamana

Figura 1

Factores tecnológico

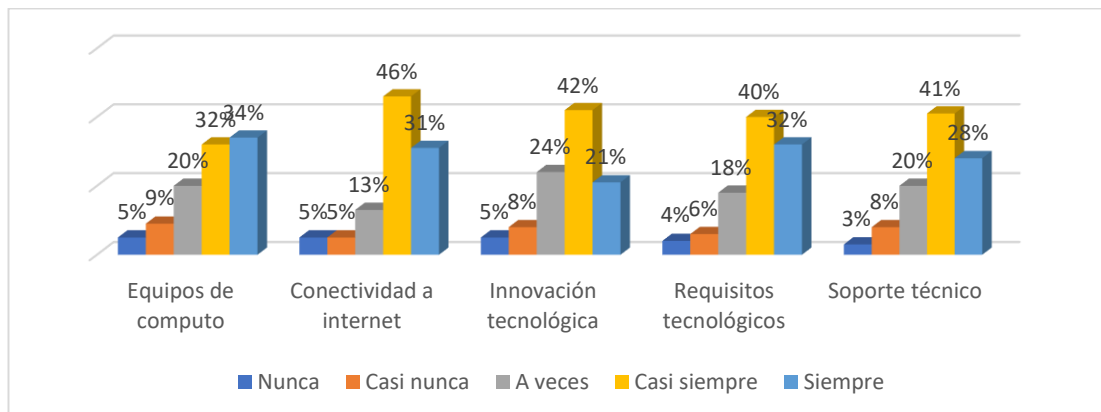

Fuente: encuesta aplicada a los microempresarios de Contamana

De acuerdo a los resultados obtenidos del factor tecnológico, se ha identificado que, el 34% de microempresarios encuestados de Contamana indican que siempre cuenta con equipos de cómputo que facilitan la facturación electrónica. Mientras que el 46% de los microempresarios señalan

que casi siempre la conectividad a internet que cuenta la empresa facilita la facturación electrónica. Asimismo, un 42% de los encuestados refieren que los planes de innovación tecnológica casi siempre viabilizan el uso de la facturación electrónica. De la misma forma, el 40% considera que la empresa casi siempre cumple con los requisitos tecnológicos para la facturación electrónica. También, el 41% manifiesta que el soporte técnico casi siempre contribuye al uso adecuado de la facturación electrónica.

Tabla 2

Factores empresarial

	N		Cn		Av		Cs		S	
	n	%	n	%	n	%	n	%	n	%
Medios digitales	2	1%	2	1%	8	6%	7	48%	6	44%
Mecanismos de seguridad	0	0%	2	1%	1	10%	9	59%	4	30%
Beneficios de la facturación	2	1%	2	1%	1	13%	7	50%	5	35%
Apoyo de la entidad reguladora	2	1%	1	9%	4	30%	5	37%	3	23%
Proceso de emisión	0	0%	5	3%	7	5%	9	61%	4	31%

Fuente: encuesta aplicada a los microempresarios de Contamana

Figura 2

Factores empresarial

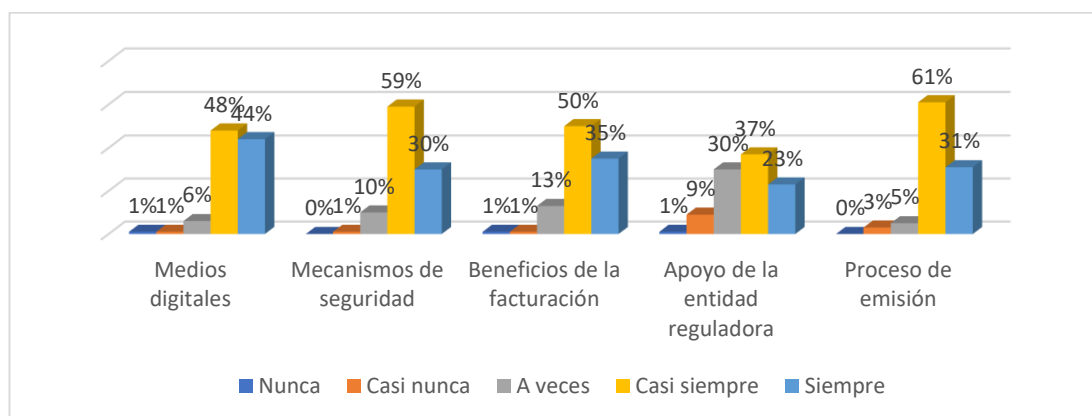

Fuente: encuesta aplicada a los microempresarios de Contamana

La data de los factores empresariales demuestra que, el 48% de los microempresarios encuestados indican que los medios digitales para compartir los comprobantes casi siempre facilitan el uso de la facturación electrónica. Asimismo, el 59% de los encuestados revelan que los mecanismos de seguridad que ofrece el sistema casi siempre facilitan el uso de la facturación electrónica. Igualmente, el 50% de ellos refiere que los beneficios para emitir comprobantes de pago casi siempre facilitan el uso de la facturación electrónica. Del mismo modo, el 37% manifiesta que el apoyo de la administración tributaria casi siempre facilita el uso de la facturación electrónica. Como también, el 61% de los microempresarios señalan que el proceso de emisión de comprobantes de pago casi siempre facilita la facturación electrónica.

Tabla 3

Factores personal

	N		Cn		Av		Cs		S	
	n	%	n	%	n	%	n	%	n	%
Conocimiento en computo	0	0%	1	1%	7	4%	76	49%	71	46%
Habilidades tecnológicas	0	0%	1	1%	8	5%	87	56%	59	38%
Conocimiento de proceso de facturación	0	0%	2	1%	9	7%	89	57%	55	35%
Acceso a capacitación	0	0%	7	5%	16	10%	81	52%	51	33%

Fuente: encuesta aplicada a los microempresarios de Contamana

Figura 3

Factor personal

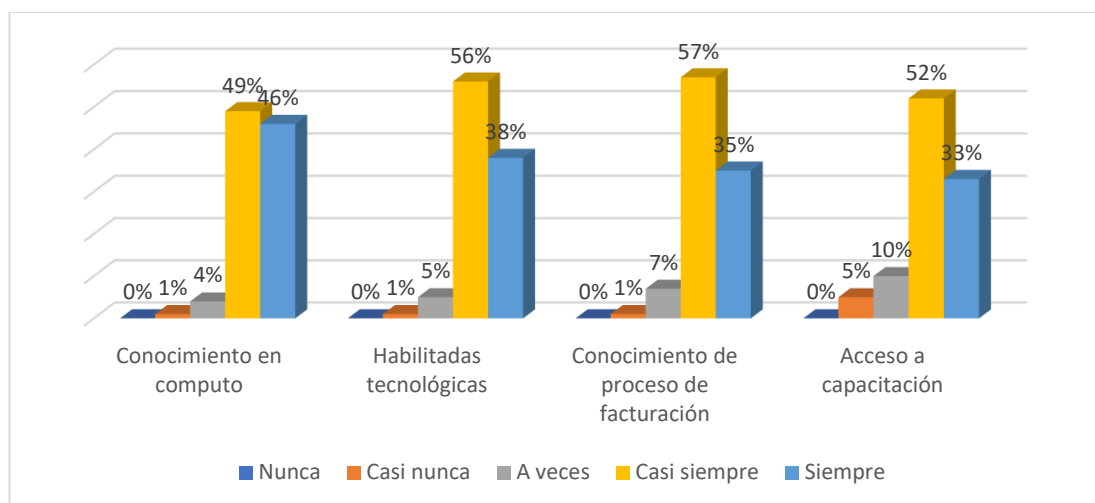

Fuente: encuesta aplicada a los microempresarios de Contamana

En cuanto a este factor personal se evidencia que, el 49% de los encuestados manifiestan que el grado de conocimiento del personal en el uso de equipos de cómputo casi siempre facilita el uso de facturación electrónica. Asimismo, el 56% de los encuestados revelan que la habilidad del personal en el empleo de dispositivos móviles casi siempre facilita el uso de facturación electrónica. De la misma forma, el 57% de los microempresarios consideran que el grado de conocimiento del personal en procesos de facturación electrónica casi siempre facilita el uso del sistema. Además, el 52% de ellos refieren que la capacitación a la que tiene acceso el personal en procesos de facturación electrónica casi siempre facilita el uso del sistema.

Tabla 4

Factores institucional

	N		Cn		Av		Cs		S	
	n	%	n	%	n	%	n	%	n	%
Fomento de la emisión electrónica	91	59%	41	26%	14	9%	7	5%	2	1%
Talleres de capacitación	90	58%	54	35%	7	5%	2	1%	2	1%
Aplicativos institucionales	3	2%	5	3%	32	21%	103	66%	12	8%
Disponibilidad de aplicativos informáticos	0	0%	2	1%	16	10%	102	66%	35	23%
Rapidez de emisión de comprobantes	2	1%	3	2%	20	13%	104	67%	26	17%

Fuente: encuesta aplicada a los microempresarios de Contamana

Figura 4

Factores institucional

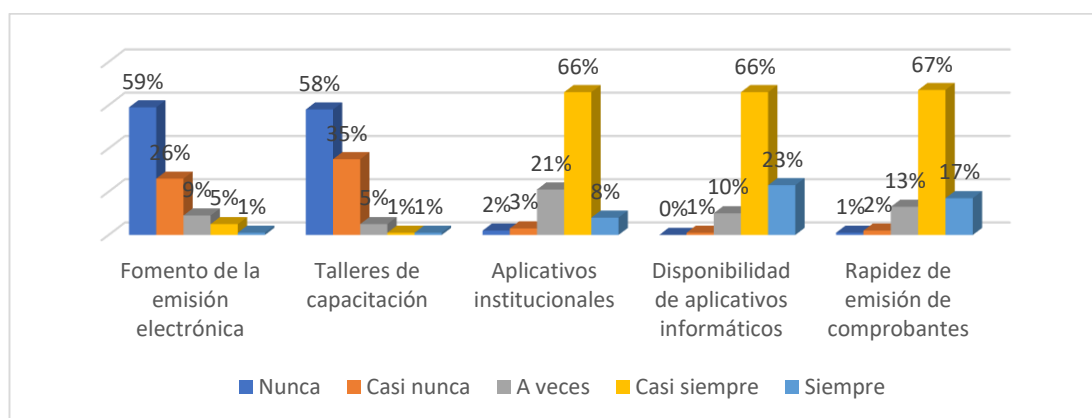

Fuente: encuesta aplicada a los microempresarios de Contamana

En este factor institucional, el 59% de los microempresarios encuestados, manifiestan que el fomento que realiza la administración tributaria para la emisión electrónica de comprobantes de pago nunca facilita el uso de la facturación electrónica. Del mismo modo, el 58% revela que la programación disponible de talleres de capacitación en temas de emisión de comprobantes de pago electrónicos nunca contribuye al uso de facturación electrónica. Sin

embargo, el 66% de los encuestados expresa que el aplicativo informático casi siempre proporciona para emitir comprobantes de pago en forma electrónica facilita la facturación electrónica. Asimismo, el 66% de los microempresarios sostiene que el aplicativo informático para emitir comprobantes de pago electrónicos casi siempre se encuentra disponible las 24 horas del día. Por su parte, el 67% de ellos dan a conocer que la rapidez con el que el aplicativo informático casi siempre permite emitir comprobantes de pago facilita la facturación electrónica.

Tabla 5

Factores económico

	N		Cn		Av		Cs		S	
	n	%	n	%	n	%	n	%	n	%
Disponibilidad económica	2	1%	2	1%	12	8%	77	50%	62	40%
Costo de implementación	2	1%	4	3%	14	9%	75	48%	60	39%
Costo de capacitación	2	1%	5	3%	15	10%	79	51%	54	35%

Fuente: encuesta aplicada a los microempresarios de Contamana

Figura 5

Factores económico

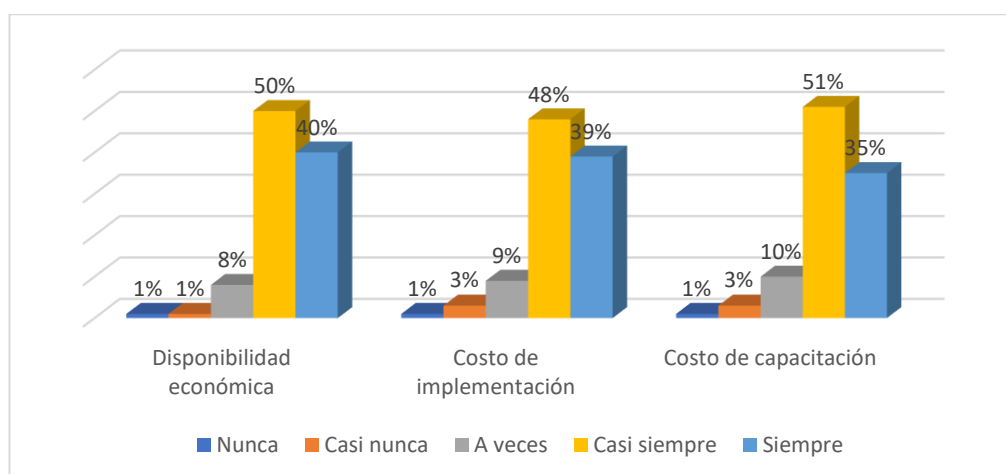

Fuente: encuesta aplicada a los microempresarios de Contamana

Para finalizar, el factor económico demuestra que, el 50% de los microempresarios encuestados señalan que la disponibilidad económica para la implementación de la facturación electrónica casi siempre facilita su uso. Asimismo, el 48% manifiesta que el costo de implementación de un software para la facturación electrónica casi siempre facilita su uso. Finalmente, el 51% refiere que el costo de capacitación para el uso de un sistema casi siempre facilita el uso de la facturación electrónica.

Tabla 6

Factores electrónica

	Med		Ed		I		Da		Mda	
	n	%	n	%	n	%	n	%	n	%
Autorización para incorporarse	0	0%	2	1%	4	3%	115	74%	34	22%
Operaciones en línea	0	0%	4	3%	2	1%	115	74%	34	22%
Software de facturación	17	11%	87	56%	13	8%	29	19%	9	6%
Comprobantes	0	0%	3	2%	8	5%	114	74%	30	19%
Formatos de impresión	0	0%	2	1%	8	5%	120	77%	25	17%
Emisión de factura	2	1%	2	1%	18	12%	109	70%	24	16%
Emisión de boleta de venta	0	0%	4	3%	13	8%	120	77%	18	12%
Conservación de comprobantes	0	0%	3	2%	16	10%	113	73%	23	15%

Fuente: encuesta aplicada a los microempresarios de Contamana

Figura 6

Factores electrónica

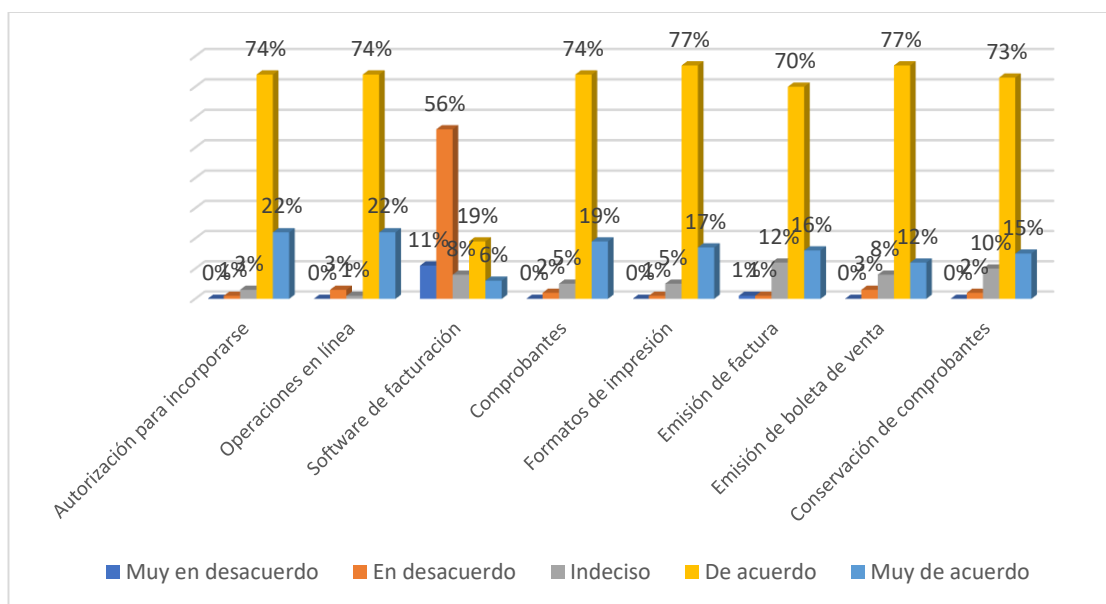

Fuente: encuesta aplicada a los microempresarios de Contamana

Respecto a la facturación electrónica en los microempresarios de Contamana, se logra observar que, el 74% de quienes fueron encuestados se muestran de acuerdo con la autorización para incorporarse al sistema a través de la SUNAT. De la misma forma, el 74% señala estar de acuerdo con la solicitud realizado a través de la plataforma digital de la SUNAT. Sin embargo, el 56% se encuentra en desacuerdo con la adquisición de un software de facturación electrónica que cumpla con los requisitos establecidos por la SUNAT. No obstante, el 74% de los encuestados se muestra en de acuerdo con los comprobantes de pago establecidos por la SUNAT. Igualmente, el 77% de ellos están de acuerdo que los formatos de impresión de los comprobantes de pago respetan las especificaciones señaladas por la SUNAT. Por su parte, el 70% se manifiesta de acuerdo con la facturación electrónica se emite a favor del usuario que posea número de RUC. Como también, el 77% está de

acuerdo que se emita boletas de venta electrónica para sustentar sus operaciones de ventas. Por último, el 73% de los microempresarios indican estar de acuerdo con conservar los comprobantes de acuerdo con las disposiciones legales establecidas por la SUNAT.

Resultado inferencial

Tabla 7

Los factores que limitan la aplicación de la facturación electrónica

Modelo	Coeficientes estandarizados		
	Beta	t	Sig.
1 (Constante)		8.600	0.000
Factor tecnológico	0.547	6.323	0.000
Factor empresarial	0.068	0.711	0.478
Factor personal	0.013	0.145	0.885
Factor institucional	0.130	1.749	0.082
Factor económico	-0.036	-0.480	0.632

Variable dependiente: Facturación electrónica

Respecto al análisis inferencial de los resultados arrojados a partir de la prueba de regresión lineal, en la tabla 7 se identifica una significancia de 0.000 para el factor tecnológico, un índice de 0.478 para el factor empresarial, un índice de 0.885 para el factor personal, un índice de 0.082 para el factor institucional y un índice de 0.632 para el factor económico. Como regla de decisión se estableció una significancia de 0.05, ante ello, es determinante que solo el factor tecnológico predice significativamente la facturación electrónica. Sin embargo, el factor empresarial, personal, institucional y económico mantienen una significancia por encima del margen establecido, por lo que, probablemente estas variables no estén generando ningún tipo influencia en el comportamiento de la facturación electrónica.

Tabla 8

La influencia del factor tecnológico en la aplicación de la facturación electrónica

Modelo	Resumen		ANOVA	Coeficientes		
	R	R cuadrado	Sig.	(Constante)	Factor tecnológico	Sig.
2	0.629	0.396	0.000	21.614	0.490	0.000

Variable dependiente: Facturación electrónica
 Predictores: (Constante), Factor tecnológico

Es trascendente la correlación identificada, dado que, la tabla presenta un nivel de relación (R) de 0.629 y un R² de 0.396, ante este resultado es imperante considera que la facturación electrónica determina su comportamiento explicado en un 39.6% por la intervención del factor tecnológico. Asimismo, se identifica una significancia de 0.000 respecto al análisis de varianza (ANOVA), que al ser menor a 0.05 se determina la factibilidad de construir un modelo de regresión lineal a partir de la intervención de la variable independiente. Por último, se identifica una constante de 21.614 y un coeficiente de 0.490, la cual mantiene una significancia de 0.000, pues determina la influencia significativa del factor tecnológico en la aplicación de la facturación electrónica en los microempresarios de Contamana en el 2023.

Tabla 9

La influencia del factor empresarial en la aplicación de la facturación electrónica

Modelo	Resumen		ANOVA	Coeficientes		
	R	R cuadrado	Sig.	(Constante)	Factor empresarial	Sig.
3	0.481	0.231	0.000	18.547	0.604	0.000

Variable dependiente: Facturación electrónica
 Predictores: (Constante), Factor empresarial

La tabla presenta un nivel de relación (R) de 0.481 y un R^2 de 0.231, ante este resultado es imperante considera que la facturación electrónica determina su comportamiento explicado en un 23.1% por la intervención del factor empresarial. Asimismo, se identifica una significancia de 0.000 respecto al análisis de varianza (ANOVA), que al ser menor a 0.05 se determina la factibilidad de construir un modelo de regresión lineal a partir de la intervención de la variable independiente. Por último, se identifica una constante de 18.547 y un coeficiente de 0.604, la cual mantiene una significancia de 0.000, pues determina la influencia significativa del factor empresarial en la aplicación de la facturación electrónica en los microempresarios de Contamana en el 2023.

Tabla 10

La influencia del factor personal en la aplicación de la facturación electrónica

Modelo	Resumen		ANOVA		Coeficientes	
	R	R cuadrado	Sig.	(Constante)	Factor personal	Sig.
4	0.356	0.127	0.000	20.519	0.612	0.000

Variable dependiente: Facturación electrónica

Predictores: (Constante), Factor personal

La tabla presenta un nivel de relación (R) de 0.356 y un R^2 de 0.127, ante este resultado es imperante considera que la facturación electrónica determina su comportamiento explicado en un 12.7% por la intervención del factor personal. Asimismo, se identifica una significancia de 0.000 respecto al análisis de varianza (ANOVA), que al ser menor a 0.05 se determina la factibilidad de construir un modelo de regresión lineal a partir de la intervención de la variable independiente. Por último, se identifica una constante de 20.519 y un coeficiente de 0.612, la cual mantiene una significancia de 0.000, pues

determina la influencia significativa del factor personal en la aplicación de la facturación electrónica en los microempresarios de Contamana en el 2023.

Tabla 11

La influencia del factor institucional en la aplicación de la facturación electrónica

Modelo	Resumen		ANOVA	Coeficientes		
	R	R cuadrado	Sig.	(Constante)	Factor institucional	Sig.
5	0.335	0.112	0.000	22.883	0.542	0.000

Variable dependiente: Facturación electrónica
 Predictores: (Constante), Factor institucional

La tabla presenta un nivel de relación (R) de 0.335 y un R² de 0.112, ante este resultado es imperante considerar que la facturación electrónica determina su comportamiento explicado en un 11.2% por la intervención del factor institucional. Asimismo, se identifica una significancia de 0.000 respecto al análisis de varianza (ANOVA), que al ser menor a 0.05 se determina la factibilidad de construir un modelo de regresión lineal a partir de la intervención de la variable independiente. Por último, se identifica una constante de 22.883 y un coeficiente de 0.542, la cual mantiene una significancia de 0.000, pues determina la influencia significativa del factor institucional en la aplicación de la facturación electrónica en los microempresarios de Contamana en el 2023.

Tabla 12

La influencia del factor económico en la aplicación de la facturación electrónica

Modelo	Resumen		ANOVA	Coeficientes		
	R	R cuadrado	Sig.	(Constante)	Factor económico	Sig.
5	0.245	0.060	0.000	25.460	0.439	0.000

Variable dependiente: Facturación electrónica

Predictores: (Constante), Factor económico

Por último, la tabla presenta un nivel de relación (R) de 0.245 y un R² de 0.060, ante este resultado es imperante considera que la facturación electrónica determina su comportamiento explicado en un 6% por la intervención del factor económico. Asimismo, se identifica una significancia de 0.000 respecto al análisis de varianza (ANOVA), que al ser menor a 0.05 se determina la factibilidad de construir un modelo de regresión lineal a partir de la intervención de la variable independiente. Por último, se identifica una constante de 25.460 y un coeficiente de 0.439, la cual mantiene una significancia de 0.000, pues determina la influencia significativa del factor económico en la aplicación de la facturación electrónica en los microempresarios de Contamana en el 2023.

CAPÍTULO V: DISCUSIÓN

La implementación de la facturación electrónica ha sido un hito significativo en el ámbito empresarial, promoviendo la eficiencia, transparencia y modernización de los procesos financieros. Sin embargo, su adopción en el entorno de las microempresas, especialmente en regiones como Contamana, presenta desafíos particulares. El presente análisis se centra en explorar y comprender los factores limitantes que los microempresarios enfrentan al intentar incorporar la facturación electrónica en sus prácticas comerciales.

Los resultados muestran que la dimensión factor tecnológico limita la aplicación de la facturación electrónica en los microempresarios de Contamana, ya que los encuestados manifestaron que la conectividad a internet que cuenta la empresa casi siempre facilita la facturación electrónica, asimismo los planes de innovación tecnológica casi siempre se viabilizan el uso de la facturación electrónica, como también el soporte técnico casi siempre contribuye al uso adecuado de la facturación electrónica. Encontrando cierta similitud con la investigación de Gómez y Flores (2022), quienes hallaron que el 41% de ellos manifiesta que el conocimiento del personal acerca del uso de equipos de cómputo es deficiente, lo que les limita en la implementación o manejo de la factura electrónica. Estos resultados muestran una brecha en el acceso a la tecnología por parte de los microempresarios de Contamana, lo que podría estar afectando directamente su capacidad de implementar la facturación electrónica en sus negocios. Al limitar su acceso a internet, planes de innovación tecnológica y soporte técnico, estos empresarios se ven en desventaja frente a otras empresas que sí cuentan con estos recursos.

Además, la falta de conocimiento y capacitación en el uso de equipos de cómputo también es un factor clave en la limitación de la aplicación de la facturación electrónica. Esto indica la necesidad de programas de capacitación y educación en tecnología para los microempresarios, que les permitan adaptarse a las nuevas formas de facturación y gestión empresarial.

El factor empresarial muestra que el proceso de emisión de comprobantes de pago casi siempre facilita la facturación electrónica, también manifiestan que los mecanismos de seguridad que ofrece el sistema siempre facilitan el uso de la facturación electrónica, y los beneficios para emitir comprobantes de pago casi siempre facilitan el uso de la facturación electrónica. Encontrando cierta similitud con la investigación de Bernaldo et al. (2022), manifiestan que muchos microempresarios carecen de los recursos básicos y la información necesaria para capacitarse en el uso de la facturación electrónica, lo que limita el uso efectivo de esta herramienta.

El factor personal analizado muestra que la habilidad del personal en el empleo de dispositivos móviles casi siempre facilita el uso de facturación electrónica, asimismo, el grado de conocimiento del personal en procesos de facturación electrónica casi siempre facilita el uso del sistema y que la capacitación a la que tiene acceso el personal en procesos de facturación electrónica casi siempre facilita el uso del sistema. Esto concuerda con lo dicho por Dominguez y Espino (2019) concluyeron que la empresa en la que prestaban servicios siempre había al menos una persona con conocimientos acerca de todo el tema relacionado con la facturación electrónica. Los resultados obtenidos en el factor personal muestran la importancia de contar con un personal capacitado y con habilidades en el uso de dispositivos móviles

en el proceso de implementación y uso de facturación electrónica en una empresa.

Respecto al factor institucional se evidencio que la rapidez con el que el aplicativo informático permite emitir comprobantes de pago casi siempre facilita la facturación electrónica, sin embargo, casi nunca el fomento que realiza la administración tributaria para la emisión electrónica de comprobantes de pago facilita el uso de la facturación electrónica, y como también, casi nunca la programación disponible de talleres de capacitación en temas de emisión de comprobantes de pago electrónicos contribuye al uso de facturación electrónica. Los resultados obtenidos concuerdan con el estudio de González, (2021), quien señala que la falta de capacitación en el uso de equipos y sistemas de facturación electrónica es una limitante significativa para los microempresarios. Por lo tanto, es necesario que las empresas cuenten con el apoyo y fomento de las autoridades para la implementación y actualización de sistemas eficientes, así como con recursos financieros suficientes para su implementación y mantenimiento.

Respecto al factor económico se muestra que casi siempre el costo de capacitación para el uso de un sistema facilita el uso de la facturación electrónica y que la disponibilidad económica para la implementación de la facturación electrónica casi siempre facilita su uso. Detallando los hallazgos de Carrascal-Velásquez et al. (2020), quienes mencionaron que una de las principales limitaciones son los costes financieros involucrados en la adquisición y uso de un sistema de facturación electrónica. Asimismo, los microempresarios enfrentan un costo significativo al adquirir hardware y software, y su mantenimiento también supone una carga financiera adicional

(García et al., 2021). Por otro lado, la falta de recursos económicos es un problema común en la mayoría de las microempresas, especialmente en áreas rurales como Contamana. Esto limita la capacidad de inversión en tecnología y equipo necesario para implementar la facturación electrónica. Por lo tanto, es necesario que las autoridades locales y nacionales implementen políticas y programas que apoyen a los microempresarios en su proceso de implementación de la facturación electrónica, brindándoles incentivos y facilidades para adquirir los recursos necesarios.

Por otro lado, los encuestados señalaron respecto a la facturación electrónica en los microempresarios de Contamana que, casi siempre los formatos de impresión de los comprobantes de pago respetan las especificaciones señaladas por la SUNAT, asimismo, casi siempre emite boletas de venta electrónica para sustentar sus operaciones de ventas, sin embargo, casi nunca realizó la adquisición de un software de facturación electrónica que cumpla con los requisitos establecidos por la SUNAT. Los resultados obtenidos concuerdan con lo expresado por Peña (2022), quien en su estudio halló que el 36% de los encuestados manifestaron que la facturación electrónica de microempresarios es alta, esto respalda el creciente uso de tecnologías de la información y la comunicación para el cumplimiento de requisitos fiscales modernizados en el sector microempresarial.

En general, es determinante que el factor tecnológico es la variable dependiente que de manera significativa genera un comportamiento similar ante su intervención, Sin embargo, el factor empresarial, personal, institucional y económico podrán no tener un resultado relevante ante su intervención en la facturación electrónica, por lo que, probablemente estas

variables no estén generando ningún tipo influencia en el comportamiento de la facturación electrónica. De acuerdo a los resultados será contrastada con lo hallado por González et al. (2020), la facturación electrónica es una herramienta de gestión muy beneficiosa para las Pymes, ya que mejora la seguridad, el flujo de caja, las relaciones de los clientes y los procesos de trabajo en la empresa. Al implementar la facturación electrónica, las pymes pueden experimentar una disminución en el tiempo dedicado a la generación de documentos gracias al uso de plantillas predefinidas y la reducción de errores.

CAPÍTULO VI: CONCLUSIONES

De manera general, es determinante que el factor tecnológico es la variable dependiente que de manera significativa genera un comportamiento similar ante su intervención, Sin embargo, el factor empresarial, personal, institucional y económico podrán no tener un resultado relevante ante su intervención en la facturación electrónica.

De manera específica, se determinó que la facturación electrónica explicar su comportamiento en un 39.6% a partir de la intervención del factor tecnológico en los microempresarios. La misma que es significativa al nivel 0.000.

Asimismo, se determinó que la facturación electrónica explica su comportamiento en un 23.1% a partir de la intervención del factor empresarial, contrastándose con una significancia de 0.000.

Por otro lado, se determinó que la facturación electrónica explica su comportamiento en un 12.7% a partir de la intervención del factor personal, la misma que es significativa al nivel 0.000.

En la misma línea, se determinó que la facturación electrónica explica su comportamiento en un 11.2% a partir de la intervención del factor institucional, contrastándose con una significancia de 0.000.

Por último, se determinó que la facturación electrónica explica su comportamiento en un 6% a partir de la intervención del factor económico, la cual quedó contrastada por una significancia de 0.000.

CAPÍTULO VII: RECOMENDACIONES

A los dueños de las microempresas de Contamana, 2023, se les sugiere implementar el software y equipos necesarios para emitir facturas electrónicas, especialmente para aquellos empresarios con recursos limitados, esto puede ser un impedimento para la adopción de la facturación electrónica en estos negocios.

Para el correcto funcionamiento de la facturación electrónica, es necesario que los microempresarios dispongan de dispositivos tecnológicos adecuados, como computadoras o laptops, así como una conexión a internet estable. Cada negocio posee sus propias características, por lo tanto, la tecnología a utilizar debe ser adaptada a sus necesidades específicas. Con esto en mente, se recomienda a los dueños de microempresas de Contamana en el año 2023 garantizar su acceso y conectividad a las herramientas tecnológicas necesarias.

A los dueños de las microempresas de Contamana, se les recomienda mejorar su sistema de control de inventarios que permita llevar un registro exacto de los productos en stock, evitando así pérdidas innecesarias y facilitando la gestión de compras y ventas.

A los microempresarios de Contamana, se les recomienda capacitarse cada cierto tiempo para un mayor conocimiento en el uso de equipos de cómputo facilita el uso de facturación electrónica, con la finalidad de potenciar sus habilidades en este ámbito.

Se recomienda a los microempresarios de Contamana asistir a talleres de capacitación en temas de emisión de comprobantes de pago electrónicos

contribuya al uso de facturación electrónica, para lograr una eficiente administración del negocio y cumplir con los requisitos tributarios establecidos por la SUNAT.

Se deben implementar proyectos o programas que permitan a los microempresarios de Contamana acceder a la tecnología necesaria para emitir facturas electrónicas, como computadoras o dispositivos móviles, esto podría ser mediante subsidios, préstamos a bajo interés u otros incentivos económicos.

CAPÍTULO VIII: FUENTES DE INFORMACIÓN

- Arias, J. L., y Covinos, M. (2021). *Diseño y metodología de la investigación*. Lima, Perú: Enfoques Consulting EIRL. <http://hdl.handle.net/20.500.12390/2260>
- Barreix, A., y Zambrano, R. (2018). *Factura electrónica en América Latina*. Banco Interamericano de Desarrollo (BID). Centro Interamericano de Administraciones Tributarias (CIAT). <http://dx.doi.org/10.18235/0001038>
- Becerra, E., y Ojeda, R. (2022). Beneficios de la facturación electrónica en las pequeñas y medianas empresas del Ecuador. *Revista Visionario Digital*, 6(4), 76-97. <https://doi.org/10.33262/visionariodigital.v6i4.2366>
- Bedoya, E., y Mogollón, L. C. (2018). *Incidencia de la facturación electrónica en la reducción de la evasión fiscal*. Tesis de maestría, Universidad de Manizales. <https://ridum.umanizales.edu.co/handle/20.500.12746/3714>
- Bernaldo, C., Alcántara, L., Espinoza, L., Blanco, G., Crispín, N., y Pariona, D. (2022). Sistema de emisión electrónica de comprobantes de pago y su relación con la evasión tributaria en los restaurantes de los distritos Chaupimarca y Yanacancha, Pasco. *Revista Oeconomicus UNH*, 2(2), 14–23. <https://doi.org/10.54943/revoec.v2i2.197>
- Cabezas, V., y Andrade, J. (2021). Fortalecimiento en la recaudación tributaria mediante la implementación de facturación electrónica. *Revista Polo del Conocimiento: Revista científico - profesional*, 6(3), 1617-1625. <https://dialnet.unirioja.es/servlet/articulo?codigo=7926912>
- Cáceda, K., y Moreno, A. (2019). Impacto económico financiero de la facturación electrónica en las pequeñas y medianas empresas comerciales de la ciudad de Trujillo periodo: 2015-2017. *Conocimiento para el Desarrollo*, 10(1), 25–33. <https://doi.org/10.17268/CpD.2019.01.04>
- Carrascal-Velásquez, B., Sayado-Velasquez, L., Hoyos-Patiño, J., y Sayago-Velasquez, J. (2020). Ventajas de la facturación electrónica en

- empresas de Cúcuta-Norte de Santander. *Revista Reflexiones contables*, 3(1), 68 - 81. <https://doi.org/10.22463/26655543.2896>
- Consejo Nacional de Ciencia, Tecnología e Innovación Tecnología. (2020). *Guía práctica para la formulación y ejecución de proyectos de investigación y desarrollo (i+d)*. Lima. <http://books.instituto-idema.org/sites/default/files/GU%C3%8DA%20PR%C3%81CTICA%20PARA%20LA%20FORMULACI%C3%93N%20Y%20EJECUCI%C3%93N%20DE%20PROYECTOS%20DE%20INVESTIGACI%C3%93N%20Y%20DESARROLLO-04-11-2020.pdf.pdf>
- Cruz, N., y Quispe, J. (2021). *El impacto de la facturación electrónica en los nuevos contribuyentes del régimen especial de renta del Distrito Tambopata periodo – 2018*. Tesis de pregrado, Universidad Nacional Amazonica de Madre de Dios, Puerto Maldonado. <https://repositorio.unamad.edu.pe/bitstream/handle/20.500.14070/895/004-3-11-075.pdf?sequence=1&isAllowed=y>
- Dominguez, J., y Espino, M. (2019). *Factores incidentes en el sistema de facturación electrónica en las empresas de confecciones textiles del distrito de Huánuco 2018*. Universidad Peruana Los Andes, Huancayo, Perú. <https://repositorio.upla.edu.pe/handle/20.500.12848/2299>
- García, B., Sánchez, M. A., y Abadía, J. (2021). Herramienta web con tecnología de cadena de bloques para un sistema de facturación electrónica en Colombia. *Información Tecnológica*, 32(3), 15-24. <http://dx.doi.org/10.4067/S0718-07642021000300015>
- Gómez, G., y Flores, N. (2022). *Factores que Limitan el Uso de Facturas Electrónicas en las Mypes de la Galería Botín de Oro, Huancayo 2020*. Tesis de pregrado, Universidad Peruana los Andes, Huancayo, Perú. https://repositorio.upla.edu.pe/bitstream/handle/20.500.12848/4517/T037_40737142_B.pdf?sequence=1&isAllowed=y
- González, C. (2021). Implementación del Sistema Integrado de Facturación Electrónica Nacional (SIFEN) en los contribuyentes en Paraguay. *Ciencias Económicas*, 2(4), 31-43. <https://revistascientificas.una.py/index.php/reco/article/view/2206/2509>
- González, Y., Marin, F., y Tabares, K. (2020). *Principales efectos generados por la implementación de la facturación electrónica en las Pymes*.

Medellín.

<https://dspace.tdea.edu.co/bitstream/handle/tdea/1554/TGII%20Tabares%2C%20Gonzales%20%26%20Marin.pdf?sequence=1&isAllowed=y>

Hernández-Sampieri, R., y Mendoza, C. P. (2018). *Metodología De La Investigación: las rutas cuantitativa, cualitativa y mixta*. México: McGraw-Hill Interamericana Editores, S.A. de C. V.

Jiménez, M. C., y Herrera, A. (2019). Potenciales implicaciones en materia contable y tributaria de la implementación de la contabilidad electrónica en Colombia. *Revista Colombiana de Contabilidad*, 7(14), 31-55. <https://dialnet.unirioja.es/servlet/articulo?codigo=7830980>

Matos, C. D. (2017). *Factores que limitan el uso de la factura electrónica por la micro y pequeña empresa (MYPE) del distrito de La Victoria - 2016*. Tesis de maestría, Universidad César Vallejo, Lima. https://repositorio.ucv.edu.pe/bitstream/handle/20.500.12692/9028/Matos_GCD.pdf?sequence=1

Peña, F. (2022). *Facturas electrónicas y evasión tributaria en micro empresarios de la av. las flores de primavera de San Juan de Lurigancho, 2022*. Tesis de pregrado, Universidad Peruana de las Américas, Lima, Perú. <http://repositorio.ulasamericas.edu.pe/bitstream/handle/123456789/3568/1%20TESIS%20PE%c3%91A%20GIRON%20DE%20MU%c3%91OZ.pdf?sequence=1&isAllowed=y>

Pozo, F., Aldaz, O., Cabezas, M., y Almeida, J. (2021). Analisis de la facturación electrónica como mecanismo de control y prevención de sanciones tributarias. *Revista Universidad y Sociedad*, 13(3), 437-446. <https://rus.ucf.edu.cu/index.php/rus/article/view/2502/2456>

Quispe, Y., y Quispe, E. (2022). *Facturación electrónica y su incidencia en el cumplimiento de las obligaciones tributarias de las empresas ferreteras del Distrito de Wanchaq – Cusco; periodo 2020*. Tesis de pregrado, Universidad Nacional de San Antonio Abad del Cusco, Cusco, Perú. http://repositorio.unsaac.edu.pe/bitstream/handle/20.500.12918/6497/253T20220108_TC.pdf?sequence=1&isAllowed=y

- Ramírez-Álvarez, J., Oliva, N., y Andino, M. (2022). Cumplimiento tributario y facturación electrónica en Ecuador: evaluación de impacto. *Revista Problemas del desarrollo*, 53(208), 97-123. <https://doi.org/10.22201/iiec.20078951e.2022.208.69712>
- Resolución de Superintendencia N° 000003-2023/SUNAT. (2023). *Modifican la normativa sobre emisión electrónica en relación con el plazo de envío de la factura electrónica*. El Peruano, Perú. <https://busquedas.elperuano.pe/normaslegales/modifican-la-normativa-sobre-emision-electronica-en-relacion-resolucion-n-000003-2023sunat-2140551-1/>
- Resolución de Superintendencia N°. 188-2010/SUNAT. (2010). *Resolución de Superintendencia que amplía el Sistema de emisión electrónica de factura*. Perú. <https://www.sunat.gob.pe/legislacion/superin/2010/188-10.pdf>
- Shapiama, C. Y., Saavedra, O. H., y Villanueva, J. C. (2019). *Factores que limitarían el uso del sistema de emisión electrónica para los comprobantes de pago de los contribuyentes del nuevo régimen único simplificado de la Región Huánuco*. Tesis de pregrado, Universidad Nacional Hermilio Valdizán, Huánuco. <https://repositorio.unheval.edu.pe/bitstream/handle/20.500.13080/5415/TCO01139S47.pdf?sequence=1&isAllowed=y>
- Superintendencia Nacional de Aduanas y de Administración Tributaria - SUNAT. (2012). *Resolución de Superintendencia N° 097-2017/SUNAT. Crea el Sistema de Emisión Electrónica desarrollado desde los sistemas del contribuyente*. Lima. <https://www.sunat.gob.pe/legislacion/superin/2012/097-2012.pdf>
- Terrones, E. (2020). *Sistema de Facturación Electrónica, y la Cultura Tributaria en la Evasión Fiscal de los Microempresarios del Emporio Gamarra, Lima 2019*. Tesis de Doctorado, Universidad César Vallejo, Lima, Perú. https://repositorio.ucv.edu.pe/bitstream/handle/20.500.12692/40813/Terrones_LE.pdf?sequence=1&isAllowed=y
- Tosca, S., Mapén, F. d., y Martínez, G. (2021). Facturación electrónica como herramienta para aumentar la productividad de la empresa. *Revista*

Investigación y Negocios, 14(23), 1-10.
<https://doi.org/10.38147/invneg.v14i23.124>

ANEXOS

1. Matriz de consistencia

Título de la investigación	Pregunta de investigación	Objetivos de la investigación	Hipótesis	Tipo y diseño de estudio	Población de estudio y procesamiento	Instrumento de recolección
Factores limitantes para la aplicación de la facturación electrónica en los microempresarios de Contamana, 2023	<p>Problema general ¿Qué factores limitan para la aplicación de la facturación electrónica en los microempresarios de Contamana, 2023?</p> <p>Problemas específicas ¿Cómo el factor tecnológico influye en la aplicación de la facturación electrónica en los microempresarios de Contamana, 2023? ¿Cómo el factor empresarial influye en la aplicación de la facturación electrónica en los microempresarios de Contamana, 2023? ¿Cómo el factor personal influye en la aplicación de la facturación electrónica en los</p>	<p>Objetivo general Identificar los factores limitan para la aplicación de la facturación electrónica en los microempresarios de Contamana, 2023.</p> <p>Objetivos específicos Identificar la influencia del factor tecnológico en la aplicación de la facturación electrónica en los microempresarios de Contamana, 2023. Identificar la influencia del factor empresarial en la aplicación de la facturación electrónica en los microempresarios de Contamana, 2023. Identificar la influencia del factor personal en la aplicación de la facturación electrónica en los</p>	<p>Hipótesis general Hi: Los factores limitan para la aplicación de la facturación electrónica en los microempresarios de Contamana, 2023, son empresariales, personales y económicos.</p> <p>Hipótesis específicas Hi1: El factor tecnológico influye significativamente en la aplicación de la facturación electrónica en los microempresarios de Contamana, 2023. Hi2: El factor empresarial influye significativamente en la aplicación de la facturación electrónica en los microempresarios de Contamana, 2023. Hi3: El factor personal influye significativamente en la aplicación de la facturación electrónica en los microempresarios de Contamana, 2023.</p>	<p>Tipo de estudio: Aplicada Nivel explicativo</p> <p>Diseño de estudio: No experimental</p>	<p>Población: Consta de 258 microempresarios de Contamana.</p> <p>Muestra: Constituida por 155 microempresarios.</p> <p>Procesamiento de datos: Excel SPSS</p>	<p>Instrumento: El cuestionario</p>

	<p>microempresarios de Contamana, 2023? ¿Cómo el factor institucional influye en la aplicación de la facturación electrónica en los microempresarios de Contamana, 2023? ¿Cómo el factor económico influye en la aplicación de la facturación electrónica en los microempresarios de Contamana, 2023?</p>	<p>microempresarios de Contamana, 2023. Identificar la influencia del factor institucional en la aplicación de la facturación electrónica en los microempresarios de Contamana, 2023. Identificar la influencia del factor económico en la aplicación de la facturación electrónica en los microempresarios de Contamana, 2023.</p>	<p>Hi4: El factor institucional influye significativamente en la aplicación de la facturación electrónica en los microempresarios de Contamana, 2023. Hi5: El factor económico influye significativamente en la aplicación de la facturación electrónica en los microempresarios de Contamana, 2023.</p>			
--	---	---	--	--	--	--

2. Instrumento de recolección de datos

ENCUESTA A LOS MICROEMPRESARIOS

Estimado encuestado;

El cuestionario que a continuación se presenta tiene el objetivo de recabar su percepción sobre los factores que intervienen en la aplicación de la facturación electrónica en las microempresas de Contamana en el año 2023, de tal forma se logre identificar los factores que vienen limitando este proceso. Ante ello, se le pide marque la respuesta que considere refleja su situación actual.

N°	Ítems	RESPUESTA				
		Nunca	Casi nunca	A veces	Casi siempre	Siempre
Factor tecnológico						
1	La empresa cuenta con equipos de cómputo que facilitan la facturación electrónica					
2	La conectividad a internet que cuenta la empresa facilita la facturación electrónica					
3	Los planes de innovación tecnológica viabilizan el uso de la facturación electrónica					
4	La empresa cumple con los requisitos tecnológicos para la facturación electrónica.					
5	El soporte técnico contribuye al uso adecuado de la facturación electrónica.					
Factor empresarial						
6	Los medios digitales para compartir los comprobantes facilitan el uso de la facturación electrónica.					
7	Los mecanismos de seguridad que ofrece el sistema facilitan el uso de la facturación electrónica.					
8	Los beneficios para emitir comprobantes de pago facilitan el uso de la facturación electrónica.					
9	El apoyo de la administración tributaria facilita el uso de la facturación electrónica.					
10	El proceso de emisión de comprobantes de pago facilita la facturación electrónica.					

Factor personal		Nunca	Casi nunca	A veces	Casi siempre	Siempre
11	El grado de conocimiento del personal en el uso de equipos de cómputo facilita el uso de facturación electrónica.					
12	La habilidad del personal en el empleo de dispositivos móviles facilita el uso de facturación electrónica.					
13	El grado de conocimiento del personal en procesos de facturación electrónica facilita el uso del sistema.					
14	La capacitación a la que tiene acceso el personal en procesos de facturación electrónica facilita el uso del sistema.					
Factor institucional		Nunca	Casi nunca	A veces	Casi siempre	Siempre
15	El fomento que realiza la administración tributaria para la emisión electrónica de comprobantes de pago facilita el uso de la facturación electrónica.					
16	La programación disponible de talleres de capacitación en temas de emisión de comprobantes de pago electrónicos contribuya al uso de facturación electrónica.					
17	El aplicativo informático proporciona para emitir comprobantes de pago en forma electrónica facilita la facturación electrónica.					
18	El aplicativo informático para emitir comprobantes de pago electrónicos se encuentra disponible las 24 horas del día.					
19	La rapidez con el que el aplicativo informático permite emitir comprobantes de pago facilita la facturación electrónica.					
Factor económico		Nunca	Casi nunca	A veces	Casi siempre	Siempre
20	La disponibilidad económica para la implementación de la facturación electrónica facilita su uso.					
21	El costo de implementación de un software para la facturación electrónica facilita su uso.					
22	El costo de capacitación para el uso de un sistema facilita el uso de la facturación electrónica.					

Facturación electrónica		Muy en desacuerdo	En desacuerdo	Indeciso	De acuerdo	Muy de acuerdo
23	Ha presentado su solicitud de autorización para incorporarse al sistema a través de la SUNAT.					
24	Su solicitud lo ha realizado a través de la plataforma digital de la SUNAT.					
25	Realizó la adquisición de un software de facturación electrónica que cumpla con los requisitos establecidos por la SUNAT.					
26	Emite los comprobantes de pago establecidos por la SUNAT.					
27	Los formatos de impresión de los comprobantes de pago respetan las especificaciones señaladas por la SUNAT.					
28	La facturación electrónica se emite a favor del usuario que posea número de RUC					
29	Emite boletas de venta electrónica para sustentar sus operaciones de ventas.					
30	Conserva los comprobantes de acuerdo con las disposiciones legales establecidas por la SUNAT.					

3. Estadística complementaria

Fiabilidad

Escala: Factores limitantes

Resumen de procesamiento de casos

		N	%
Casos	Válido	155	100,0
	Excluido ^a	0	,0
	Total	155	100,0

a. La eliminación por lista se basa en todas las variables del procedimiento.

Estadísticas de fiabilidad

Alfa de Cronbach	N de elementos
,929	22

Escala: Facturación electrónica

Resumen de procesamiento de casos

		N	%
Casos	Válido	155	100,0
	Excluido ^a	0	,0
	Total	155	100,0

a. La eliminación por lista se basa en todas las variables del procedimiento.

Estadísticas de fiabilidad

Alfa de Cronbach	N de elementos
,886	8

4. Consentimiento informado

Por la presente declaro que he leído cuestionario de la investigación titulada:

.....
.....
....., del Sr. tiene
como objetivo medir

He tenido la oportunidad de preguntar sobre ella y se me ha contestado satisfactoriamente las preguntas que he realizado.

Consiento voluntariamente participar en esta investigación como participante.

Nombre del participante:

.....

Su participación en este estudio no implica ningún riesgo de daño físico ni psicológico para usted. Es así que todos los datos que se recojan, serán estrictamente **anónimos y de carácter privados**. Asimismo, los datos entregados serán absolutamente **confidenciales** y sólo se usarán para los fines científicos de la investigación. El responsable de esto, en calidad de **custodio de los datos**, será el Investigador Responsable del proyecto, quien tomará todas las medidas necesarias para cautelar el adecuado tratamiento de los datos, el resguardo de la información registrada y la correcta custodia de estos.

Desde ya le agradecemos su participación.

.....

NOMBRE

Investigador Responsable