



UNAP



**FACULTAD DE ENFERMERÍA
ESCUELA PROFESIONAL DE ENFERMERÍA**

TESIS

**VIOLENCIA FAMILIAR Y CONDUCTA ANTISOCIAL EN ADOLESCENTES
DE SECUNDARIA DE LA INSTITUCIÓN EDUCATIVA CLAVERITO
IQUITOS 2024**

**PARA OPTAR EL TÍTULO PROFESIONAL DE
LICENCIADA EN ENFERMERÍA**

PRESENTADO POR:

JENNYFER ROSA JARAMILLO MOLANO

ASESORA:

Lic. Enf. EVA LUCIA MATUTE PANAIFO, Dra.

IQUITOS, PERÚ

2024



UNAP

FACULTAD DE ENFERMERÍA
Escuela Profesional de Enfermería

ACTA DE SUSTENTACIÓN DE TESIS N.º 027-CGT-FE-UNAP-2024

En Iquitos, a los 15 días del mes de noviembre del 2024, a horas 10:00 a.m., se dio inicio a la sustentación pública de la tesis titulada: "VIOLENCIA FAMILIAR Y CONDUCTA ANTISOCIAL EN ADOLESCENTES DE SECUNDARIA DE LA INSTITUCIÓN EDUCATIVA CLAVERITO IQUITOS 2024", aprobado con Resolución Decanal N° 241-2024-FE-UNAP, presentada por la Bachiller: JENNYFER ROSA JARAMILLO MOLANO, para optar el Título Profesional de Licenciada en Enfermería que otorga la Universidad de acuerdo a Ley y al Estatuto.

El Jurado calificador y dictaminador designado mediante Resolución Decanal N° 291-2024-FE-UNAP, está integrado por:

- | | | |
|--|---|------------|
| Lic. Enf. ZULEMA ORBE GAVIOLA DE MIRANDA, Mgr. | - | Presidenta |
| Lic. Enf. ELSA REYNA DEL AGUILA, Dra. | - | Miembro |
| Lic. Psico. CARLOS JUAN PAZ CABEZAS | - | Miembro |

Luego de haber escuchado con atención y formulado las preguntas necesarias, las cuales fueron respondidas: *Actos por el momento*

El jurado después de las deliberaciones correspondientes, llegó a las siguientes conclusiones:

La Sustentación pública y la Tesis han sido *APROBADA* con la calificación *MUY BUENA*

Estando la Bachiller apta para obtener el Título Profesional de **Licenciada en Enfermería**.

Siendo las *12 pm* se dio por terminado el acto *con presentaciones* a la sustentante.

Zulema
Lic. Enf. ZULEMA ORBE GAVIOLA DE MIRANDA, Mgr.
Presidenta

Elsa
Lic. Enf. ELSA REYNA DEL AGUILA, Dra.
Miembro

Carlos
Lic. Psico. CARLOS JUAN PAZ CABEZAS
Miembro

Eva
Lic. Enf. EVA LUCIA MATUTE PANAIFO, Dra
Asesora

TESIS APROBADA EN SUSTENTACIÓN PÚBLICA EL DÍA 15 DE
NOVIEMBRE DEL AÑO 2024 EN LA FACULTAD DE ENFERMERÍA DE LA
UNIVERSIDAD NACIONAL DE LA AMAZONÍA PERUANA, EN LA CIUDAD
DE IQUITOS PERÚ.

JURADOS:

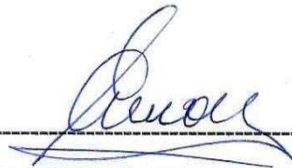

Lic. Enf. ZULEMA ORBE GAVIOLA DE MIRANDA, Mgr.

Presidenta



Lic. Enf. ELSA REYNA DEL AGUILA, Dra.

Miembro

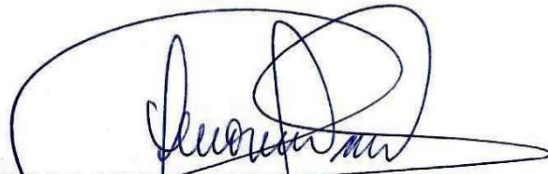

Lic. Psico. CARLOS JUAN PAZ CABEZAS.

Miembro

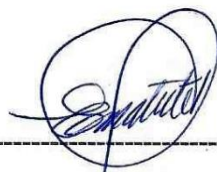

Lic. Enf. EVA LUCIA MATUTE PANAIFO, Dra.

Asesora Metodológica y Estadística

NOMBRE DEL TRABAJO

FE_TESIS_JARAMILLO MOLANO.pdf

AUTOR

JENNYFER ROSA JARAMILLO MOLANO

RECUENTO DE PALABRAS

7939 Words

RECUENTO DE CARACTERES

43486 Characters

RECUENTO DE PÁGINAS

37 Pages

TAMAÑO DEL ARCHIVO

504.4KB

FECHA DE ENTREGA

Oct 10, 2024 10:43 PM GMT-5

FECHA DEL INFORME

Oct 10, 2024 10:43 PM GMT-5

● 37% de similitud general

El total combinado de todas las coincidencias, incluidas las fuentes superpuestas, para cada base de datos.

- 34% Base de datos de Internet
- Base de datos de Crossref
- 32% Base de datos de trabajos entregados
- 3% Base de datos de publicaciones
- Base de datos de contenido publicado de Crossref

● Excluir del Reporte de Similitud

- Material bibliográfico
- Coincidencia baja (menos de 10 palabras)

Dedico la tesis a Dios todo poderoso por darme la vida, sabiduría, fortaleza, a mi mamá Jully por ser pilar fundamental en mi vida, a mi papá Manuel quien desde el cielo guía mis pasos, a mis familiares y amigos por todo su apoyo.

Jennyfer Jaramillo

AGRADECIMIENTO

A la distinguida Institución Educativa Claverito 60756 de la ciudad de Iquitos representado por el Director “Manuel Soto Sánchez “, por su valiosa participación con sus estudiantes, como sujetos de estudio.

A la Lic. Enf. RUTH VÍLCHEZ RAMÍREZ, Dra. Decana de la Facultad de Enfermería, por haber facilitado el desarrollo de la presente investigación.

A la Lic. Enf. BERTHA LUZ COLLANTES CHÁVEZ, Dra. Presidente del comité de Grados y Títulos de la Facultad de Enfermería - UNAP, por los aportes brindados durante el desarrollo en la revisión del trabajo de investigación y la aprobación para su respectiva ejecución.

Al jurado calificador, Lic. Enf. ZULEMA ORBE GAVIOLA DE MIRANDA, Mgr. (Presidenta), Lic. Enf. ELSA REYNA DEL AGUILA, DRA. (Miembro), Lic. Psico. Carlos Juan Paz Cabezas (Miembro) por su valioso aporte en la revisión del informe final de la tesis.

A la Lic. Enf. Eva Lucia Matute Panaifo, Dra., por brindarme su tiempo y sus conocimientos en el asesoramiento metodológico y estadístico.

ÍNDICE GENERAL

	Páginas
PORTADA	i
ACTA DE SUSTENTACIÓN	ii
JURADO Y ASESORA	iii
RESULTADO DEL INFORME DE SIMILITUD	iv
DEDICATORIA	v
AGRADECIMIENTO	vi
ÍNDICE GENERAL	vii
ÍNDICE DE TABLAS	viii
ÍNDICE DE GRÁFICOS	ix
RESUMEN	x
ABSTRACT	xi
INTRODUCCIÓN	1
CAPÍTULO I: MARCO TEÓRICO	5
1.1. Antecedentes	5
1.2. Bases teóricas	8
1.3. Definición de términos básicos.	15
CAPITULO II: HIPOTESIS Y VARIABLES.	16
2.1. Formulación de la hipótesis:	16
2.2. Variables y su operacionalización.	17
CAPÍTULO III: METODOLOGÍA	19
3.1. Tipo de estudio y diseño	19
3.2. Diseño muestral:	20
3.3. Procedimiento de recolección de datos:	21
3.4. Procesamiento y análisis de datos:	23
3.5. Aspectos éticos	24
CAPITULO IV: RESULTADOS	25
CAPÍTULO V: DISCUSIÓN	30
CAPÍTULO VI: CONCLUSIONES	33
CAPÍTULO VII: RECOMENDACIONES	34
CAPÍTULO VIII: FUENTES DE INFORMACIÓN	35
ANEXOS	
1. Matriz de consistencia / Estadística complementaria	
2. Instrumentos de recolección de datos	
3. Consentimiento informado / Asentimiento informado.	

ÍNDICE DE TABLAS

		N° de página
Tabla 1.	Nivel de Violencia familiar en adolescentes del 5° grado de secundaria de la Institución Educativa N° 60756 Claverito, Iquitos 2024.	25
Tabla 2.	Conducta antisocial en adolescentes del 5° grado de secundaria de la Institución Educativa N° 60756 Claverito, Iquitos 2024.	26
Tabla 3.	Relación entre el nivel de violencia familiar y la conducta antisocial en los adolescentes del 5° grado de secundaria de la Institución Educativa N° 60756 Claverito, Iquitos 2024.	27

ÍNDICE DE GRÁFICOS

		N° de página
Grafico 1.	Nivel de violencia familiar en adolescentes del 5° grado de secundaria de la Institución Educativa N° 60756 Claverito, Iquitos 2024.	25
Grafico 2.	Conducta antisocial en adolescentes del 5° grado de secundaria de la Institución Educativa N° 60756 Claverito, Iquitos 2024.	26
Grafico 3.	Violencia familiar y conducta Antisocial: Descriptivas (media, mediana)	27
Grafico 4.	Violencia familiar y conducta antisocial: Friedman, comparaciones entre parejas (Durbin-Conover)	28

RESUMEN

El objetivo fue determinar la relación que existe entre la violencia familiar y conducta antisocial en adolescentes del 5° grado de secundaria de la Institución Educativa Claverito, Iquitos 2024, el tipo de investigación fue cuantitativa, descriptiva, correlacional y diseño no experimental, transversal, con una población de 102 estudiantes. La técnica empleada fue la encuesta. Los instrumentos utilizados fueron: Cuestionario de violencia familiar (CVIFA) y Cuestionario de conducta antisocial auto informado (SRA). Se utilizó el programa de Excel para la base de datos y el programa estadístico Jamovi para el procesamiento 2.3.28 versión en español, para realizar la estadística descriptiva e inferencial. Los datos se presentan en tablas y gráficos de medias, frecuencias y porcentajes, para la prueba de hipótesis se aplicó ANOVA como resultado X^2 Friedman $gl\ 1\ p < .001$ que resulta significativo un $\alpha < 0.05$. Los principales resultados indican: 89 (87.3%) adolescentes presentaron nivel medio de violencia familiar, 8 (7.8%) nivel bajo de violencia familiar y 5 (4.9 %) nivel alto de violencia familiar. Asimismo 98 (96.1 %) presentaron conducta antisocial y en 4 (3.9%) estuvo ausente las conductas antisociales. Lo que puede deducirse que la mayoría de adolescentes presentaron conducta antisocial y nivel medio de violencia familiar. Por lo cual se concluye que existe relación significativa entre violencia familiar y conducta antisocial en adolescentes de la Institución Educativa Claverito, Iquitos año 2024.

Palabras clave: violencia familiar, conducta antisocial, adolescentes

ABSTRACT

The objective was to determine the relationship that exists between family violence and antisocial behavior in adolescents in the 5° grade of secondary school at the Claverito educational institution, Iquitos 2024. The type of research was quantitative, descriptive, correlational; and non-experimental, transversal design, with a population of 102 students. The technique used was the survey. The instruments used were: Family Violence Questionnaire (CVIFA) and Self-Reported Antisocial Behavior Questionnaire (SRA). The Excel program was used for the database and the Jamovi statistical program for processing 2.3.28 Spanish version was used to perform descriptive and inferential statistics. The data are presented in tables and graphs of means, frequencies and percentages. For the hypothesis test, ANOVA was applied as a result of X^2 Friedman df 1 $p < .001$, which is significant at $\alpha < 0.05$. The main results indicate: 89 (87.3%) adolescents presented a medium level of family violence, 8 (7.8%) a low level of family violence and 5 (4.9%) a high level of family violence. Likewise, 98 (96.1%) presented antisocial behavior and in 4 (3.9%) antisocial behavior was absent. What can be deduced is that the majority of adolescents presented antisocial behavior and a medium level of family violence. Therefore, it is concluded that there is a significant relationship between family violence and antisocial behavior in adolescents from the Claverito Educational Institution, Iquitos, year 2024.

Keywords: family violence, antisocial behavior, adolescents

INTRODUCCIÓN

La Organización Mundial de la Salud (OMS,2022), refiere que la violencia familiar en los adolescentes incluye todas las formas de maltrato ya sea físico, psicológico, sexual o de abandono en menores de 18 años. También, estima que a nivel mundial 1000 millones de niños y adolescentes fueron víctimas de violencia, dentro de ello las peleas físicas y el acoso son comunes entre los adolescentes en un 50%. Asimismo, la violencia sexual afecta a 1 de cada 8 jóvenes, que repercute en su salud y el bienestar a lo largo de su vida, la violencia se asocia a mayores tasas de abandono escolar e impactos negativos en el desarrollo cognitivo y la oportunidad de contribuir a sus comunidades¹. Siendo una causa que repercute en comportamientos antisociales, se reportó 176 000 asesinatos entre 15 y 29 años, lo que los convierte en la tercera causa de muerte más común a nivel mundial. Asimismo, las peleas físicas y el acoso se presentan en un 42% en hombres y en mujeres 37%².

En Latinoamérica y el caribe 2 de cada 3 niños, niñas y adolescentes experimentan violencia en el hogar, el homicidio es la principal causa de muerte entre los adolescentes³. De acuerdo a los tipos de violencia, el más prevalente es la violencia física con un 31%, la violencia sexual el 14% y violencia emocional 13%⁴. Esta violencia desencadena conductas antisociales, en Colombia ha venido en crecimiento dentro de la población adolescente, tal como lo revelan el seguimiento de los datos a partir del 2019, los cuales indicaron que solo entre enero y marzo se identificaron 3618 adolescentes infractores. Del mismo modo entre las conductas más tipificadas se destacaron el tráfico, fabricación o porte de estupefacientes (30%), hurto (29%) y hurto calificado (12%)⁵.

MINSA 2021⁶, reporto que en el Perú el 50% de niños, niñas y adolescentes fueron víctimas de violencia intrafamiliares. Según los tipos, el más prevalente es el maltrato físico con 59,3%, seguido de violencia psicológica el 40.7%. Por su parte, la conducta antisocial en los adolescentes son comportamientos o acciones que violan las normas sociales o los derechos

de los demás, mediante actos de vandalismo, robos o atracos, con la intención de perjudicar a otras personas mediante agresiones, ataques y ofensas, así como abusos y acoso⁷. En relación a las conductas antisociales en el Perú se manifiestan a través de actos delictivos, los robos es la principal infracción que cometen los adolescentes en un 45%⁸.

Según el Centro Nacional de Epidemiología, Prevención y Control de Enfermedades (CDC-MINSA) 2023. La prevalencia de violencia familiar en la región Loreto es del 2,2%. En Iquitos se registraron 29 casos de violencia psicológica, 14 física y sexual 39 casos en los adolescentes⁹. Una investigación realizada por Morí (2022) en la Institución Educativa N° 601396 Iquitos 2023, donde identifico maltrato (físico y psicológico) en un 93.7% y un 50 % en un grado moderado en los estudiantes¹⁰.

Por otro lado, en Iquitos, Saldaña y Roque (2018) realizaron un estudio en la Institución Educativa N° 60059 Antonio Raimondi. Donde encontraron que las conductas antisociales más frecuentes son los robos con un 73.75%. Asimismo, los estudiantes participan de actos delictivos como las pandillas, peleas, disturbios y que agredieron con arma blanca en un 85%¹¹.

Desde la experiencia obtenida, durante la etapa escolar, pude darme cuenta que algunos compañeros en esta etapa, tenían déficit de estudio que se percibía por ser distraídos, tener malas calificaciones, eran castigados por los maestros porque no cumplían con las tareas, consumían alcohol, algunos de ellos llegaban a tener vicios de drogas e otros estupefacientes, también mostraban conductas agresivas, referían no vivir en armonía en su casa y venían de hogares disfuncionales. Después de haber culminado los estudios escolares, me di con la sorpresa de encontrarlos mediante las redes sociales en situaciones desfavorables y desagradables. Acusados e intervenidos por pobladores y la policía, por robos de celulares y/o vehículos. Por consecuencia de un robo, uno de ellos termino abatido por la policía causándole heridas graves en el ojo izquierdo, llevándole a la muerte.

En este contexto se plantea el siguiente problema de investigación, ¿Existe relación entre la violencia familiar y las conductas antisociales en adolescentes del 5° grado de secundaria de la Institución Educativa N° 60756

Claverito, Iquitos 2024?, el objetivo general es determinar la relación entre la violencia familiar y conducta antisocial en adolescentes del 5° grado de secundaria de la Institución Educativa Claverito, Iquitos 2024; los objetivos específicos son: 1) Identificar el nivel de violencia familiar en adolescentes del 5° grado de secundaria de la Institución Educativa Claverito, Iquitos 2024, 2) Identificar las conductas antisociales en adolescentes del 5° grado de secundaria de la Institución Educativa Claverito, Iquitos 2024, 3) Establecer la relación entre el nivel de violencia familiar y las conductas antisociales en los adolescentes del 5° grado de secundaria de la Institución Educativa Claverito, Iquitos 2024.

La violencia familiar y la conducta antisocial en los adolescentes, es útil investigar porque es un problema social que repercute la salud física, mental, emocional, social, cognitivo a lo largo de toda la vida que atenta contra las familias, comunidad y el mundo, representa grandes consecuencias a tal punto de llegar a cometer homicidios, tener ideas suicidas por qué estar expuesto a maltrato a edades tempranas perjudican el desarrollo cerebral y las relaciones interpersonales, por lo que estos dos problemas se encuentran asociados, así lo demuestran los diferentes trabajos de investigación, siendo la adolescencia una etapa de cambios como parte de su desarrollo biopsicosocial, buscan su propia identidad, son susceptibles a cambiar repentinamente su forma de actuar ante estos problemas.

La presente investigación tiene importancia social porque permite obtener y conocer el nivel de violencia familiar y conducta antisocial a lo que están expuestos los adolescentes, tener en claro la magnitud del problema, para realizar intervenciones educativas en beneficio de los adolescentes y así tener un entorno saludable en la escuela, familia y comunidad, Asimismo, en lo teórico y práctico porque se sustenta en estudios realizados, brindará datos estadísticos y referencial.

Los resultados obtenidos se utilizarán para fomentar programas de promoción y prevención teniendo en cuenta acciones que van orientadas a disminuir cualquier tipo de violencia y conductas antisociales. Así poder revertir los efectos negativos en el desarrollo de la personalidad, del mismo modo

impulsar la calidad educativa y poder contribuir a la formación de una ciudadanía bajo una cultura de respeto, igualdad, equidad de paz y no violencia. Los hallazgos serán publicados para estudios de interés o en la formación profesional.

El tipo de estudio es cuantitativo, descriptivo correlacional y diseño no experimental, la muestra estaba conformada por 102 adolescentes de la Institución Educativa Claverito.

La tesis cuenta con la siguiente estructura: Capítulo I: Marco Teórico; Capítulo II: Hipótesis y variables; Capítulo III: Metodología; Capítulo IV: Resultados; Capítulo V: Discusión; Capítulo VI: Conclusiones; Capítulo VII: Recomendaciones y Capítulo VIII: Fuentes de Información.

CAPÍTULO I: MARCO TEÓRICO

1.1. Antecedentes.

En el año 2023, se realizó un estudio de tipo cuantitativo y diseño no experimental, transversal y alcance correlacional. Tuvo como objetivo determinar la relación entre la violencia familiar y las conductas antisociales en estudiantes de una Institución Educativa de Huancayo, en 154 estudiantes. Determinó los siguientes resultados, que el 52.6% de los estudiantes tienen baja violencia familiar, mientras que las conductas antisociales son bajas en el 80.5% de los estudiantes, encontraron que existe relación entre la violencia familiar física y las conductas antisociales con agresividad en estudiantes, con un nivel de significancia de ($p = 0.016 < 0.05$). El estudio concluyó que las variables violencia familiar y conducta antisocial se relacionan y se presentan en un nivel bajo ¹².

El 2022, se desarrolló una investigación de tipo cuantitativo y diseño no experimental, transversal y alcance correlacional. Tuvo como objetivo determinar la relación entre violencia familiar y conducta antisocial en los estudiantes de una institución educativa de Ayacucho, que incluyó como población 140 adolescentes de 13 a 18 años de edad. La investigación determinó que el 49.3% de adolescentes evidenciaron nivel bajo de violencia familiar, seguido el nivel medio con un 33.6 % a la vez un nivel alto con el 17.1%, de acuerdo a la conducta antisocial el nivel bajo está presente en el 27,9%, nivel medio en el 56.4% y nivel alto en el 15.7 %, encontraron que existe una correlación significativa entre las variables de violencia familiar y Conducta Antisocial, siendo esta positiva y de intensidad media ($r_s = ,481$) y una significancia de ($p=0.000 < 0.05$). El estudio concluyó que, ante menores indicadores de violencia familiar, existe menores indicadores de conductas antisociales en la muestra de estudio¹³.

En el año 2022, se desarrolló una investigación de tipo cuantitativo y diseño no experimental, transversal y alcance correlacional. Tuvo como objetivo determinar la relación entre violencia familiar y conducta antisocial en la población de Sullana, que incluyó como población 559 adolescentes. La investigación determinó que el 46,9% muestran un nivel bajo en violencia familiar y un nivel medio en conductas antisociales, asimismo el 49,9% presentaron un nivel bajo en violencia familiar y a la vez un nivel medio en conductas antisociales y finalmente el 2,4 % muestran un nivel bajo en violencia familiar y al mismo tiempo un nivel alto en conductas antisociales, encontraron que existe correlación altamente significativa entre la violencia familiar y conductas antisociales mostrando un ($p=0.004 < 0.05$), con una covariación positiva y débil $r=.120$, esto quiere decir que ambas variables se mueven en el mismo sentido, pero con una covariación débil. El estudio concluyó a mayor incremento de violencia familiar, la conducta antisocial también lo hace, pero con una covariación débil¹⁴.

En el año 2022, se realizó un estudio de tipo cuantitativo y diseño no experimental y correlacional. Tuvo como objetivo determinar la relación entre violencia intrafamiliar y conductas antisociales en adolescentes de una institución educativa de la ciudad de Chiclayo, con una muestra de 242 adolescentes. El estudio determinó que presentaron nivel bajo de violencia familiar con un 33.5% así mismo un nivel medio con un 16.1% teniendo un puntaje alto de 122 respuestas equivalentes a un 50.4%, las conductas antisociales, obtuvieron un nivel alto equivalentes a un 51.7%, encontraron una relación directa y altamente significativa entre violencia familiar y conductas antisocial ($Rho=.480$; $p= 0,01 < 0.05$). El estudio concluyó que la violencia familiar son actos e intenciones que se ejecuta sobre un individuo, esto con lleva como consecuencia a que los adolescentes se involucren a actos antisociales¹⁵.

En el año 2021, se desarrolló una investigación de tipo y diseño descriptivo, transversal, correlacional. Tuvo como objetivo determinar la relación entre violencia familiar y conducta antisocial de una

Institución Educativa de Chiclayo, que incluyó como población de estudio a 168 estudiantes entre 15 a 17 años. La investigación determinó que el 78.6% presentaron nivel bajo de violencia familiar, nivel alto en un 2.4% del total evaluado y nivel medio en un 19,0%, también se mostró que en un 31% estaban presente las conductas antisociales en mujeres y 22% en varones; se encontraron ausentes en un 69% en mujeres y 78% en varones, encontraron que existe relación positiva ($r=0,697$) entre violencia familiar y conductas antisociales en adolescentes de la ciudad de Chiclayo en un nivel de significancia de ($p= 0,01 < 0.05$). El estudio concluyó que el clima familiar influye de forma directa en los adolescentes ¹⁶.

En el año 2021, se desarrolló una investigación de tipo y diseño descriptivo, transversal, correlacional. Tuvo como objetivo determinar la relación entre la violencia familiar y las conductas antisociales en estudiantes de 4° y 5° de secundaria de una Institución educativa de Moquegua, que incluyó como población a 129 estudiantes de 4° y 5° de secundaria. La investigación determinó que el 48% presentaron nivel medio de violencia familiar, el 33.3% nivel bajo y el 17.8% nivel alto. Los medios de conducta antisocial se ubican en el 52.7% de estudiantes, nivel bajo en el 34.1%, en el 13.2% nivel alto, encontraron que existe relación directa y significativa entre las variables de violencia familiar y conducta antisocial ($Rho=.323$; $p= 0,01 < 0.05$); el cual tuvo grado de correlación de 0,309. El estudio concluyó que a mayor violencia familiar mayor serán las conductas antisociales¹⁷.

1.2. Bases teóricas

Adolescente

La Organización Mundial de la Salud considera la adolescencia como periodo de crecimiento y cambios que se producen entre los 10 y 19 años y la transición a la edad adulta¹⁸, el adolescente juega un papel importante en la sociedad, y forman el 30% de la población de Latinoamérica y el Caribe¹⁹. Asimismo, el Ministerio de Salud ha definido al grupo de adolescentes entre de 12 y 17 años 11 meses y 29 días, este grupo etario presentan cambios en su personalidad, inestabilidad emocional, cambios de conducta y autonomía²⁰.

Periodos de la adolescencia según la organización mundial de la salud:

- Adolescencia temprana (10-13 años): Periodo en la que se producen cambios físicos.
- Adolescencia media (14-16 años): Etapa en la que presentan cambios psicológicos, empieza a formar su identidad y se incrementa la implicación de conductas de riesgo.
- Adolescencia Tardía (17-21 años): Etapa en la que aceptan definir su identidad y se preocupan más por su futuro¹⁸.

Violencia familiar

La violencia. Es un fenómeno que hace referencia a cualquier acción deliberada usando la fuerza física o el poder, ya sea real o no en perjuicio de un individuo²¹.

La violencia familiar. Puede ocurrir de muchas maneras: violencia psicológica, física, sexual, dentro de un ambiente familiar. En este momento se considera un problema social relacionado con el comportamiento académico, experiencias en situaciones violentas en su hogar que trae consigo problemas de aprendizaje y relaciones sociales, incluida la muerte²².

Etiología

La violencia es un fenómeno multifactorial causado por una combinación de factores: biológicos, pobreza, familia, falta de acceso a la educación, disciplina social donde el adolescente observan la violencia por parte de los adultos e interiorizan esos aprendizajes, quedan almacenados y pueden brotar en situaciones posteriores durante su crecimiento. La Encuesta Nacional sobre Relaciones Sociales (ENARES), refiere que el 81,3% de adolescentes fueron víctimas de algún tipo de violencia ejercida por sus familiares; el acoso escolar también ha alcanzado altos índices llegando a reportar 755 víctimas cada año²¹.

Indicadores de violencia familiar

Para este estudio se utilizó el Cuestionario sobre violencia familiar (CVIFA), en el cual Identifica; violencia física: Adolescente informa acerca del nivel de violencia vivida como golpes y maltratos por parte de sus padres; violencia psicológica: Adolescente informa acerca del nivel de maltrato vivida como insultos y humillaciones por parte de sus padres. También evalúa el nivel de violencia de la siguiente manera: nivel de violencia alto, nivel de violencia moderado y nivel de violencia bajo²³.

Tipos de violencia

Violencia física. Se da cuando una persona de manera intencional lastima físicamente mediante, golpes, pellizcos tirones de cabellos, empujones, sacudidas, daños con objetos, entre otras formas de manera intencional²⁵.

Violencia física en el adolescente. Genera una gran preocupación debido al aumento de violencia en los últimos años, una gran parte de violencia que existe en el mundo tiene origen de la violencia familiar, porque a través de ella se adquiere los primeros esquemas y modelos a seguir²⁴.

Violencia sexual. Ocurre cuando una persona mantiene contacto sexual sin consentimiento, donde obliga a otra persona a participar en algún tipo de interacción ²⁵. Esta forma de violencia puede retrasar gravemente el desarrollo de los adolescentes porque no tienen la madurez física ni emocional para comprender y aceptar la interacción sexual que impliquen dolor²⁶.

Violencia psicológica. Es un abuso emocional silencioso no visible y no detectado en los adolescentes. Consiste en la manipulación emocional, el acoso, conducta abusiva y especialmente los comportamientos, palabras, actos, gestos, intimidación, chantajes, Se manifiesta en la adolescencia mediante trastornos en su comportamiento ²⁷.

Factores de riesgo

- Factores personales. Relacionados con factores biológicos y de la historia personal que influyen en sus comportamientos y personalidad con bajo nivel de autocontrol y antecedentes de exposición a la violencia²⁵.
- Factores familiares. Falta de apego emocional entre el adolescente y sus padres, disfunción y separación familiar, frecuentación de amigos delincuentes, signos de violencia entre padres.
- Factores a nivel comunitario. La pobreza, alta densidad demográfica, acceso fácil a bebidas alcohólicas.
- Factores sociales. Las normas sociales y de género crean un clima de violencia, políticas sanitarias, económicas, educativas y de género, falta de fuerzas de orden público¹.

Diagnostico

Los resultados de la violencia familiar en los adolescentes, se evidencian con lesiones físicas menores o mayores e incluso pueden inducir hasta la muerte, baja autoestima, problemas psicológicos, trastornos en la identidad, mala imagen de sí mismos²⁸.

Tratamiento

- Tratamiento psicosocial en casos específicos. Como maltrato físico, abuso de drogas, intentos de suicidio.
- Programas centrados en adolescentes. Se utiliza psicoterapia individual y grupal, terapia familiar, terapia conductual y psicoterapia²⁹.

Medición de la violencia familiar

En la presente investigación se utilizó el cuestionario de violencia familiar (CVIFA), elaborado por Altamirano y Castro en Perú (2013). El instrumento está constituido por 20 ítems, dos dimensiones, violencia física (Ítems del 1 al 10) y psicológica (Ítems del 11 al 20), recopila los datos a través de la escala de Likert con opciones de respuesta: 0 “nunca”, 1 “a veces”, 2 “casi siempre” y “3” siempre. Tiene la siguiente evaluación: nivel de violencia bajo: de 0 a 20 puntos, nivel de violencia medio: de 21 a 40 puntos y nivel de violencia alto: de 41 a 60 puntos²³.

Prevención de la violencia familiar

- Orientación para que puedan reconocer y evitar situaciones graves de violencia.
- Fortalecer los vínculos de los padres con el adolescente y también utilizar métodos de aprendizajes no violentos, para un desarrollo psicológico positivo.
- Prohibir la venta de alcohol a los adolescentes³⁰.

Teoría de la violencia familiar

Teoría del apego, planteado por Ama Amar J, Berdugo de Gómez M. (2006). Según esta teoría, los efectos de la violencia se heredan y perpetúan de generación en generación en los hijos de las víctimas, lo que significa que el problema tiende a agravarse si no se implementan medidas para interrumpir este ciclo de violencia. Los lazos afectivos que forman los niños afectados por la violencia familiar con quienes les

rodean son esenciales para la perpetuación de patrones violentos a través de generaciones³¹.

Conducta antisocial en adolescentes.

Los resultados de la violencia familiar se traducen en conducta antisocial en los adolescentes que es definida como la comisión u omisión de actos que vulneran normas sociales, valores y derechos de otros individuos³². Las características del adolescente con conducta antisocial son: conductas agresivas repetitivas, ocasionan robos, provocan incendios, vandalismo, en general es un quebrantamiento serio de las normas en el hogar y la escuela que pueden llegar a ser más graves y convertirse en delitos como el homicidio³³.

Etiología

Es el resultado de una interacción compleja entre factores individuales, familiares, sociales y su comprensión es fundamental para el desarrollo de estrategias efectivas de intervención y prevención. Como: características personales, consumo de alcohol por parte de los padres, abandono, problemas económicos, violencia de pareja y maltrato hacia los hijos, la exposición a ambientes violentos o a grupos de amigos con conductas delictivas puede aumentar la probabilidad de que un adolescente desarrolle comportamientos antisociales ³⁴.

Indicadores o riesgos de la conducta antisocial

Para este estudio se evaluó la conducta antisocial con el cuestionario de conducta antisocial auto informado (SRA) de Loeber, Kammen y Farrington (1989), cuenta con 32 preguntas, el cual identifica: conductas vandálicas, robos, violencia, engañar a las figuras de autoridad, consumo de sustancias y la evaluación se da de acuerdo a los puntajes “ausencia” y “presencia” de conductas antisociales.

Clasificación

- Conducta problemática. Los adolescentes tienen expresiones emocionales persistentes.
- Problemas de conducta. Reproducción de patrones incoherentes con las normas sociales y la mayoría de adolescentes son rebeldes.
- Trastornos de conducta. La mayoría de adolescentes muestran Conductas antisociales clínicamente significativas³⁵.

Diagnostico

Para ser diagnosticado, se deben presentar al menos tres de los siguientes criterios: incumplimiento de las normas sociales respecto a los comportamientos legales, Impulsividad, Irritabilidad y agresividad, que se manifiestan en peleas o agresiones físicas repetidas, irresponsabilidad constante³⁶.

Tratamiento

- Intervenciones psicoterapéuticas o tratamientos psicológicos.
- Tratamiento farmacológico. Para casos moderados o graves que señalan la necesidad de usar el fármaco de manera individualizada, como: antidepresivos, estimulantes, antipsicóticos, estabilizadores del estado de ánimo³⁷.

Medición de la conducta antisocial

Para este estudio se utilizó el instrumento de evaluación conducta antisocial con el cuestionario de conducta antisocial auto informado (SRA) de Loeber, Kammen y Farrington (1989), cuenta con 32 preguntas en una escala Likerts de 4 puntos, "Nunca" 1, "Sí una vez" 2, "Sí dos veces" 3, "Sí más veces" 4 y la evaluación se da de acuerdo a los siguientes puntajes: "ausencia de "conductas antisociales" menor de 32 puntos, "presencia de conductas antisociales "mayor a 32 puntos³³.

Prevención

Se pueden considerar varias estrategias de prevención: intervenciones educativas que puedan ayudar a los adolescentes a desarrollar mejores comportamientos y menos conductas agresivas, promover una adecuada formación en valores en el entorno familiar y escolar, proporcionar acceso a servicios de salud mental y apoyo psicológico, En la educación y el desarrollo de los adolescentes, brindar programas comunitarios que brinden actividades recreativas³⁸.

Teoría de conducta antisocial en adolescentes.

Se considera la Teoría del Proceso de Transmisión Intergeneracional de Giordano (2010). Esta teoría dice que la idea principal es la familia para la explicación de conductas antisociales. “El tener hermanos/as mayores delincuentes se considera un factor de riesgo de mayor peso de conducta antisocial y con menor comportamiento el tener amigos/as delincuentes”³⁹.

La Teoría de los Vínculos Sociales o también conocida como la Teoría del Control Social de Hirchi (1969), esta teoría actúa controlando al individuo para evitar que se involucre en conductas antisociales y perjudiciales para sí mismos. Estas conexiones incluyen el apego a su entorno (amigos/as, familia y escuela), compromiso, metas, participación, valores que son determinantes en la fuerza y profundidad de los lazos sociales de los adolescentes. Sin embargo, cuando estos vínculos se encuentran débiles es cuando se produciría la desviación y de ahí la posible consecuencia de conductas antisociales con personas a fines³⁹.

1.3. Definición de términos básicos.

Violencia. Es un fenómeno que hace referencia a cualquier acción deliberada usando la fuerza física o el poder, ya sea real o no en perjuicio de un individuo, colectividad o sociedad, que pueda generar heridas, daño psíquico, problemas de desarrollo o privaciones, incluyendo la muerte¹⁶.

Violencia familiar en los adolescentes. Incluye todas las formas de abuso o daño sistemático en las relaciones entre los miembros de una familia ¹.

Violencia Física. Incluye todo tipo de violencia corporal de manera intencional, busca hacer daño y/o causar miedo, así como reafirmar el dominio y la fuerza²⁵.

Violencia psicológica. Incluye la manipulación emocional, el control mediante mecanismos de vigilancia, el acoso u hostigamiento, toda conducta abusiva, palabras, actos, gestos, escritos o mensajes electrónicos dirigidos a perseguir, intimidar ²⁷.

Conducta. Es la manera con que las personas se comportan en su vida y sus acciones.

Conducta antisocial. Cualquier tipo de comportamiento que va en contra de normas sociales y leyes, engloba un gran número de comportamientos que atacan el orden social, ejemplo de ello los que atacan la propiedad privada, robar o el vandalismo, los que atacan a la integridad física u honor de las personas, agredir físicamente, insultar, coaccionar o acosar ³².

Adolescente. La OMS define la etapa del crecimiento y cambios que se producen durante los 10 y 19 años, y la transición a la edad adulta.¹⁸, MINSA lo define la edad correspondiente de 12 a 17 años 11 meses y 29 días²⁰.

CAPÍTULO II: HIPÓTESIS Y VARIABLES

2.1. Formulación de hipótesis

Existe relación estadísticamente significativa entre la violencia familiar y las conductas antisociales en adolescentes del 5^{to} grado de secundaria de la Institución Educativa N° 60756 Claverito, Iquitos 2024.

2.2. Variables y definiciones operacionales.

Variable	Definición	Tipo por su relación	Indicador	Escala medición	Categorías	Valores de la categoría	Medio de verificación
Violencia familiar	Incluye todas las formas de abuso o daño sistemático en las relaciones entre los miembros de una familia.	Independiente	Niveles de Violencia familiar	Ordinal	Nivel de Violencia familiar Bajo	De 0 a 20 puntos	Cuestionario de violencia familiar (CVIFA)
					Nivel de Violencia familiar Medio	De 21 a 40 puntos	
					Nivel de Violencia familiar Alto	≥ 41 puntos	

Variable	Definición	Tipo por su relación	Indicador	Escala medición	Categorías	Valores de la categoría	Medio de verificación
Conducta antisocial	Cualquier tipo de comportamiento que va en contra de normas sociales y leyes, engloba un gran número de comportamientos que atacan el orden social.	Dependiente	Presencia de Conductas antisociales	Nominal	Presencia de Conductas antisociales Ausencia de Conductas antisociales	Mayor a 32 puntos. Menor de 32 puntos	Cuestionario de conducta antisocial auto informado (SRA) de Loeber, Kammen y Farrington (1989)

CAPÍTULO III: METODOLOGÍA

3.1. Tipo y diseño de estudio.

El tipo de estudio fue cuantitativo, porque se obtuvo la información haciendo uso de datos numéricos y el análisis estadístico con el fin de establecer los patrones de comportamiento de las variables y para comprobar la hipótesis de estudio se usó ANOVA de medidas repetitivas obteniendo χ^2 Friedman, comprobando la relación entre sí.

El diseño de estudio fue no experimental, porque no se incluyó componentes que puedan alterar el comportamiento de las variables estudiadas, de corte descriptivo porque se describió el comportamiento de la variable en el tiempo determinado tal como se encuentra, transversal, porque se detectó la información de la variable en un solo momento, Correlacional porque permitió establecer la relación entre las variables violencia familiar y conducta antisocial.

El diagrama del diseño es el siguiente:

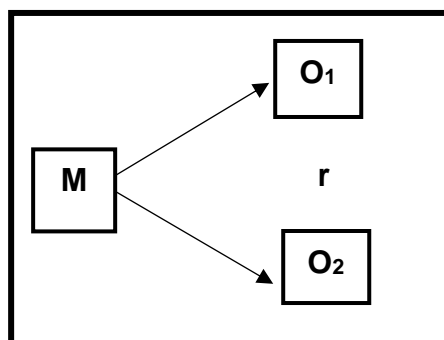

Donde:

M = Muestra

O₁ = Observación de la variable independiente (Violencia familiar)

O₂ = Observación de la variable dependiente (Conducta antisocial)

r = correlación de las variables independiente y dependiente

3.2. Diseño muestral

Población de Estudio

Estuvo conformada por 102 adolescentes de ambos sexos, del turno mañana y tarde del 5° grado de las secciones A, B, C, D; de la Institución educativa Claverito, Iquitos 2024.

Muestra

Estuvo constituida por el 100% de los adolescentes del 5° grado de secundaria del turno mañana y tarde, igual a 102 adolescentes de ambos sexos.

Selección de la muestra.

El tipo de muestreo que se utilizó fue el no probabilístico por conveniencia, ya que no fue necesario aplicar ninguna fórmula estadística, se realizó siguiendo los criterios de exclusión y constituyeron 102 adolescentes de ambos sexos del 5to grado de secundaria del turno mañana y tarde de la Institución Educativa N°60756 Claverito.

Criterios de inclusión:

- Adolescentes del 5° grado de secundaria del turno mañana y tarde de la Institución Educativa N°60756 Claverito Iquitos, el año 2024.
- Adolescentes de ambos sexos que asistieron a clases el día de la aplicación del instrumento, con la firma del consentimiento y asentimiento informado.

Criterios de Exclusión:

- Adolescentes que no se encuentran matriculados en 5° grado de secundaria del turno mañana y tarde de la Institución Educativa N°60756 Claverito, Iquitos en el año 2024.
- Adolescentes que no cuenten con la autorización de los padres y la firma del asentimiento informado.
- Adolescentes ausentes el día de la entrega del asentimiento y consentimiento informado y aplicación del instrumento.

3.3. Procedimiento de recolección de datos:

El procedimiento se desarrolló de la siguiente manera:

1. Una vez aprobado el plan de tesis, se solicitó la autorización ante la dirección de la Institución Educativa N°60756 Claverito, por medio de la Decana de la Facultad de Enfermería de la Universidad Nacional de la Amazonia Peruana.
2. Tras la autorización y coordinación respectiva con el Director de la Institución Educativa Claverito, para la aplicación del instrumento, se procedió a la entrega del asentimiento informado y consentimiento informado a los adolescentes para su participación voluntaria.
3. Estando en la Institución Educativa, se hizo la recepción del asentimiento informado y consentimiento informado con las firmas respectivas para dar pase a la aplicación de los instrumentos.
4. Seguidamente para la recopilación del instrumento se explicó y se dio un tiempo de 15 minutos para el instrumento de violencia familiar y 20 minutos para el instrumento de conducta antisocial, para que marquen bien las respuestas en ambos instrumentos.
5. Para la recopilación de la información se acudió en el horario de 8 a 10 am en el turno de la mañana y de 3 a 4 pm en el turno de la tarde, En una semana, los días: lunes, martes, miércoles y jueves, vistiendo el uniforme de salud pública, aplicando 51 instrumentos por día en el mes de abril (26) en la mañana y (25) en turno de la tarde.
6. Después de la aplicación de los instrumentos se verificó si están correctamente llenados antes de la recepción, agradeciéndolos por su participación.
7. Se procesó los datos y se realizó los análisis estadísticos para presentar el informe final de investigación.

Técnicas de recolección de datos.

Para este estudio se utilizó la técnica de la encuesta de tipo auto administrada, donde los adolescentes marcaron las respuestas de los ítems y las preguntas, guiados por la investigadora. Se realizó para obtener información de los participantes sobre las variables de estudio.

Instrumentos.

Cuestionario de violencia familiar (CVIFA): se utilizó el instrumento estandarizado dirigido a adolescentes teniendo como objetivo detectar el nivel de violencia familiar, dicho cuestionario fue elaborado por el autor Altamirano y Castro (2013) validado por el mismo autor donde fue sometido a juicios de expertos obteniendo como resultado de 95% siendo aplicable. Para el cálculo de confiabilidad se utilizó el método de consistencia interna de Alfa de Cronbach, con un valor de 0.92, indicando que dicho instrumento tiene un nivel de confiabilidad excelente. Constituido por 20 ítems: 10 ítems evalúan violencia física y 10 ítems violencia psicológica, con 3 opciones de respuesta: 0 “nunca”, 1 “a veces”, 2 “casi siempre” y 3 “siempre”. Criterios de evaluación: violencia alto (< a 41 puntos), moderado (21 a 40 puntos), bajo (0 a 20 puntos). La duración de la aplicación del instrumento fue de 15 minutos²³.

Cuestionario de conducta antisocial autoinformado (SRA). Elaborado por Loeber, Kammen y Farrington (1989): instrumento estandarizado que evalúa la conducta antisocial, ha sido traducida y validada en español; por el comité de ética de la Universidad de Córdoba (España) 2020, autores Nasaescu y Rosario Ortega Ruiz, obtuvo un puntaje de 95% de validez, siendo aplicable. Tuvo una alta fiabilidad de alfa = 0.90. Cuenta con 32 ítems, con 4 opciones de respuesta, “Nunca” 1 punto, “Sí una vez” 2 puntos, “Sí dos veces” 3 puntos, “Sí más veces” 4 puntos. La evaluación se da de acuerdo a los siguientes puntajes: “ausencia de conductas antisociales” menor de 32 puntos, “presencia de conductas antisociales” mayor a 32 puntos. La duración de la aplicación del instrumento fue de 20 minutos aproximadamente³³.

3.4. Procesamiento y análisis de datos.

Se utilizó el programa de Excel para la base de datos y el programa estadístico Jamovi para el procesamiento 2.3.28 versión en español, para el análisis de datos se utilizó la estadística descriptiva e inferencial. Los datos se presentan en tablas y gráficos de medias, frecuencias y porcentajes, para la prueba de hipótesis se utilizó ANOVA, chi cuadrado (X^2), que resultó significativo en un $\alpha < 0.05$, también se utilizó comparaciones entre pareja (Durbin-Conover).

3.5. Aspectos éticos

Los aspectos éticos fueron revisados y aprobados por el comité de Ética de la Universidad Nacional de la Amazonía Peruana. La investigación fue de riesgo mínimo, porque no se realizaron acciones o intervenciones que dañen la salud física, psicológicas y moral de aquellos que participaron en el estudio, la información obtenida fue confidencial. Los aspectos éticos se resguardaron en todo el proceso investigativo, evidenciado en:

- Autonomía. A los estudiantes se les dio a conocer los instrumentos de recolección de datos, indicándoles que su participación era de manera voluntaria en la investigación, la cual se evidencio con la firma voluntaria del consentimiento informado.
- Beneficencia. De acuerdo a este principio se protegió la integridad física, psicológica y moral del adolescente de forma responsable y anónima, tratando con amabilidad, empatía y respeto hacia los adolescentes encuestados sin ocasionar ningún daño.
- No Maleficencia. De acuerdo a este principio fueron aclaradas las inquietudes de los adolescentes, explicándoles que el estudio no perjudica la salud e integridad en ningún momento.
- Justicia. Se trató a todos los adolescentes con respeto, cordialidad e igualdad, sin preferencias o discriminación y se garantizó este principio con el consentimiento y asentimiento informado.

CAPÍTULO IV: RESULTADOS

ANÁLISIS UNIVARIADO

Tabla 1: Nivel de Violencia familiar en adolescentes del 5o grado de secundaria de la Institución Educativa N°60756 Claverito, Iquitos 2024.

Nivel de Violencia familiar	Nº	%
Alto	5	4.9
Medio	89	87.3
Bajo	8	7.8
Total	102	100.0

Fuente: Elaborado por la investigadora

Gráfico 1: Nivel de Violencia familiar en adolescentes del 5º grado de secundaria de la Institución Educativa N°60756 Claverito, Iquitos 2024.

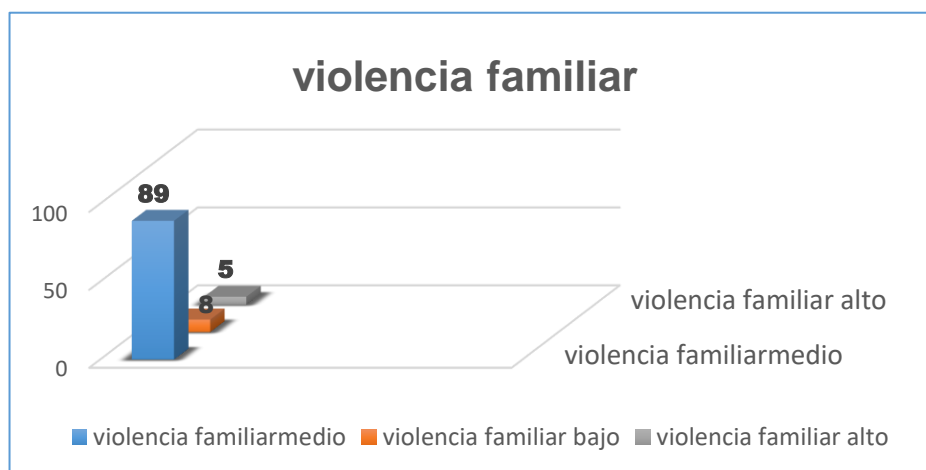

Fuente: Elaborado por la investigadora

En la tabla 1 gráfico 1, Se observa que del total de 102 (100%) adolescentes que conforma la muestra, presentaron violencia física y psicológico ,89 (87,3%) presentaron niveles medio de violencia familiar ,8 (7.8%) violencia bajo y 5 (4.9 %) violencia alto.

Tabla 2: Conducta antisocial en adolescentes del 5o grado de secundaria de la Institución Educativa N°60756 Claverito, Iquitos 2024.

Conducta antisocial	Nº	%
Presencia de conductas antisociales	98	96.1
Ausencia de conductas antisociales	4	3.9
Total	102	100.0

Fuente: Elaborado por la investigadora

Gráfico 2: Conducta antisocial en adolescentes del 5o grado de secundaria de la Institución Educativa N°60756 Claverito, Iquitos 2024.

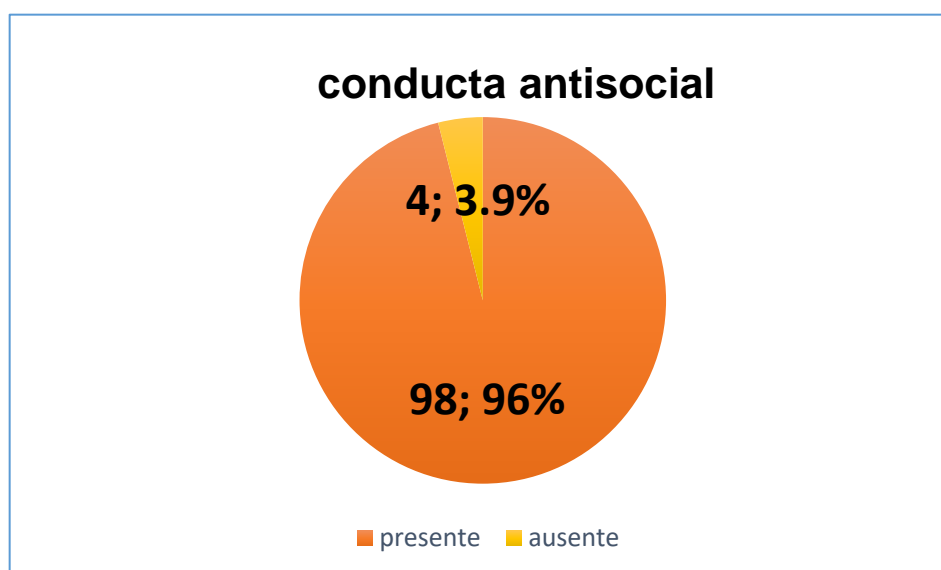

Fuente: Elaborado por la investigadora

En la tabla 2 y gráfico 2, se observa que del total de 102 (100%) adolescentes que conforman la muestra, de 98 (96.1%) adolescentes presentaron conducta antisocial, de 4 (3.9%) estuvieron ausente las conductas antisociales.

ANÁLISIS BIVARIADO

Tabla 3: Relación entre el nivel de violencia familiar y la conducta antisocial en los adolescentes del 5° grado de secundaria de la Institución Educativa N°60756 Claverito, Iquitos 2024.

Violencia familiar	Conducta antisocial				Total	
	Presente		Ausente		Nº	%
	Nº	%	Nº	%		
Nivel medio	86	84.3	3	2.9	89	87.3
Nivel bajo	7	6.9	1	1.0	8	7.8
Nivel alto	5	4.9	0	0.0	5	4.9
Total	98	96.1	4	3.9	102	100.0

ANOVA de medidas repetidas (No paramétricas) obteniendo: **X² Friedman 86.6 GI 1 p < .001 α < 0,05**

Gráfico 3: violencia familiar y conducta antisocial: Descriptivas (Media, Mediana)

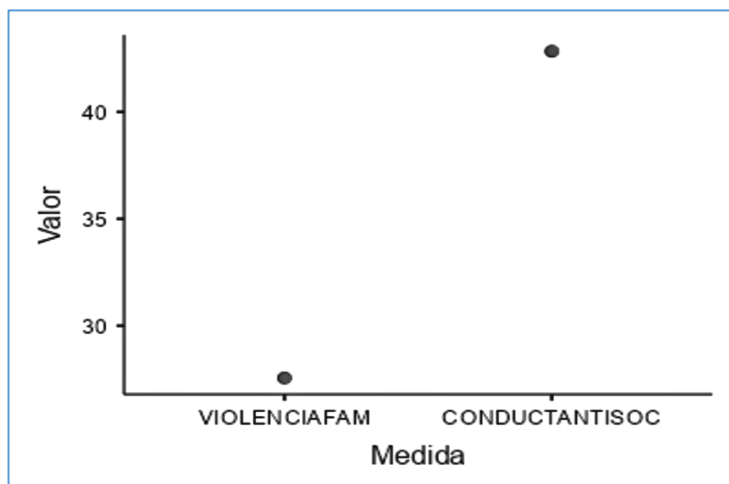

	Media	Mediana
VIOLENCIAFAM	27.6	25.5
CONDUCTANTISOC	42.8	41.0

Descriptivas

Gráfico 4: Violencia familiar y conducta antisocial: Friedman, comparaciones Entre Parejas(Durbin-Conover)

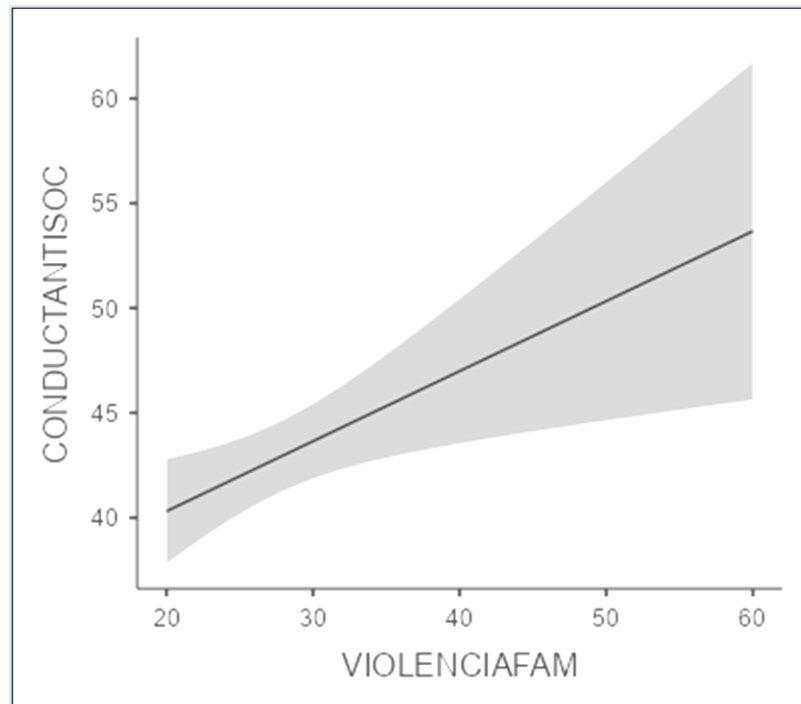

χ^2	Gl	P
86.6	1	< .001

Friedman

		Estadístico	P
VIOLENCIAFAM	- CONDUCTANTISOC	23.9	< .001

Comparaciones Entre Parejas (Durbin-Conover)

La tabla 3 y gráficos (3 - 4): Permitieron observar que del total de 102 (100.0%) adolescentes participaron en la muestra el 86 (84.3%) presentaron conducta antisocial y tuvieron nivel medio de violencia familiar, un 0 (0,0 %) de adolescentes presentaron conducta antisocial ausente y tuvieron un nivel alto de violencia familiar. De lo que se puede evidenciar que la mayoría de adolescentes que participaron en el estudio presentaron conducta antisocial y tuvieron nivel medio de violencia familiar.

Para comprobar si las diferencias observadas son características estadísticamente significativa de la población, se aplicó la prueba estadística de medidas repetidas No paramétrica de ANOVA, obteniendo X^2 de Friedman 86.6 Gl 1 $p < .001$ $\alpha < 0,05$, para desarrollar esta prueba no paramétrica se utilizó los datos numéricos que permitieron los instrumentos utilizados (violencia familiar y conducta antisocial) obteniendo medias y medianas comparativas para realizar comparaciones entre parejas (Durbin-Conover) con un estadístico de 23.9, $p < .001$, lo que permite aceptar la Hipótesis de investigación planteada que dice “Existe relación estadísticamente significativa entre la violencia familiar y las conductas antisociales en adolescentes del 5° grado de secundaria de la Institución Educativa N° 60756 Claverito, Iquitos 2024.

CAPÍTULO V: DISCUSIÓN

El presente estudio de investigación tuvo como objetivo determinar la relación que existe entre la violencia familiar y conducta antisocial en adolescentes del 5° grado de secundaria de la Institución Educativa N° 60756 Claverito, Iquitos 2024, de acuerdo a esto se contrastan los resultados alcanzados en el estudio, con resultados de otras investigaciones en diferentes contextos, pero con las mismas variables, de esa manera se puede realizar la discusión de los hallazgos:

La tabla 1 y gráfico 1, evidencia que los adolescentes de la Institución Educativa Claverito presentaron en su mayoría niveles medio de violencia familiar. Este hallazgo tiene **similitud** con el estudio realizado por el autor Gallo, Michelli, Zumaeta N¹⁷ (MOQUEGUA ,2021) que presento el 48% del nivel medio de violencia familiar, (33.3%) bajo y (17.8%) alto. Sin embargo la autora Yauricasa K¹³ (ayacucho,2022) **no coincide** con los resultados de la investigación ,el 49.3% de adolescentes evidenciaron nivel bajo de violencia familiar, seguido el nivel medio con un 33.6% y a la vez nivel alto con el 17.1% ,de igual manera en un estudio de Manay Mdc¹⁶ (Chiclayo .2021) los resultados de la investigación determinó que el 78.6% es el nivel bajo de violencia familiar ,2.4% alto ,19.0% medio.

Al establecer las similitudes y discrepancias con lo reportado en otras investigaciones, se podría indicar que la violencia familiar es un problema de salud pública que repercute en la salud física, mental, emocional, sexual. Debido al incremento estadístico elevado por los casos a nivel mundial este problema sigue siendo de mayor interés, ya que la organización mundial de la salud (OMS)² refiere que 1000 millones de adolescentes padecieron de algún tipo de violencia .Estudios previos han encontrado que los adolescentes expuestos a violencia dentro del hogar tienden a replicar en sus interacciones sociales, lo que refuerza la idea de que el contexto familiar juega un papel determinante en el desarrollo del adolescente

La tabla 2 y gráfico 2, permitió observar en su mayoría de los adolescentes presentan conducta antisocial. Estos resultados guardan similitud con el autor Calle J¹⁵ (Chiclayo ,2022) el estudio determinó que los adolescentes presentaron un nivel alto de conducta antisocial en un 51.7%. Por su parte Manay Mdc ¹⁶ (Chiclayo ,2021) encontró que el 31% presentan conductas antisociales ,por otro lado Saldaña y Roque¹¹ , realizaron un estudio en Iquitos ,en una institución educativa donde encontraron que las conductas antisociales están presentes con un 73.75% en robos y en un 85% participan en pandillas ,peleas ,disturbios y agredieron con arma blanca; sin embargo **no coincide** con los resultados del autor Sandoval J¹² (Huancayo,2023) los resultados dejaron en evidencia que las conductas antisociales son bajas en el 80.5% de igual manera para la autora Yauricasa K¹³ (ayacucho,2022) con el 56.4%.

De acuerdo a estos resultados la conducta antisocial es preocupante en los adolescentes por lo que resulta una necesidad de estudio, son muchas las causas de la conducta antisocial en los adolescentes, pero es importante conocer la relación que mantiene con la sociedad, entorno, amigos, escuela y con la relación familiar ya que ambos influyen en sus comportamientos que muestran los adolescentes. Si éstos vínculos están débiles es ahí cuando se produce una desviación y posibles actos de conducta antisocial.

La tabla 3 y gráficos (3 - 4), permitió encontrar la relación de las variables estudiadas violencia familiar y conducta antisocial en los adolescentes del 5° grado de secundaria de la Institución Educativa N°60756 Claverito, Iquitos 2024. Según χ^2 Friedman 86.6 gl 1 p < .001 α <0,05 así mismo al realizar Comparaciones entre parejas (Durbin-Conover) se obtuvo estadístico de 23.9, p < .001, lo que permite aceptar la Hipótesis de investigación planteada que dice “Existe relación estadísticamente significativa entre la violencia familiar y la conducta antisocial de los adolescentes de una institución educativa. Iquitos, 2024, observándose que la mayoría de adolescentes que participaron en el estudio presentaron conducta antisocial y tuvieron nivel medio de violencia familiar. Estos resultados guardan similitud con Yauricasa K¹³ (ayacucho,2022) donde encontró que existe una

correlación significativa entre las variables de violencia familiar y Conducta Antisocial, siendo esta positiva y de intensidad media ($r_s = ,481$) y una significancia de ($p=0.000 < 0.05$). Calle J¹⁵ (Chiclayo ,2022) corrobora encontrando una relación directa y altamente significativa entre violencia familiar y conductas antisocial (Rho=. 480; ($p= 0.01 <.05$). Manay Mdc ¹⁶ (Chiclayo ,2021) encontró que existe relación positiva ($r=0,697$) entre violencia familiar y conductas antisociales en adolescentes de la ciudad de Chiclayo en un nivel de significancia de ($p=0,01 <0.05$). Gallo, Michelli, Zumaeta N¹⁷ (MOQUEGUA ,2021) encontró en su estudio que existe relación directa y significativa entre las variables de violencia familiar y conducta antisocial s (Rho= .323; $p=0,01 <.05$). Sin embargo, Sandoval J¹² (Huancayo,2023) encontró que existe relación entre la violencia familiar física y las conductas antisociales con agresividad en estudiantes, con un nivel de significancia de ($p=0.016 < 0.05$) que quiere decir que se relacionan, pero en un nivel bajo. Seguidamente Morante G¹⁴ (2022-sullana) encontró que existe correlación altamente significativa entre la violencia familiar y conductas antisociales mostrando un ($p=.004 < 0.05$), con una covariación positiva y débil $r=.120$, quiere decir que ambas variables se mueven en mismo sentido, pero con una covariación débil.

De acuerdo a los resultados encontrados se puede decir que la mayoría presentaron conducta antisocial y tuvieron una violencia familiar medio por lo que enfermería deberá fomentar programas de promoción y prevención teniendo en cuenta acciones que van orientadas a disminuir cualquier tipo de violencia y conductas antisociales y así poder revertir los efectos negativos en el desarrollo de la personalidad, del mismo modo impulsar en la calidad educativa temas de educación emocional que fomenten la expresión emocional , que consiste ponerse en lugar del otro (empatía) , así fortalecer su salud mental . Los profesionales de educación deben estar preparados para afrontar dicha problemática y poder contribuir a la formación de una ciudadanía bajo una cultura de respeto, igualdad, equidad de paz y no violencia.

CAPITULO VI: CONCLUSIONES

1. Se logró identificar que el 87.3 % de la muestra presentaron nivel medio de violencia familiar en los adolescentes del 5° grado de educación secundaria de la Institución Educativa N° 60756 Claverito.
2. Se logró identificar que el 96.1 % presentaron en su mayoría conducta antisocial y 3.9 % estuvo ausente las conductas antisociales en los adolescentes del 5° grado de educación secundaria de la Institución Educativa N° 60756 Claverito.
3. Se encontró relación significativa entre violencia familiar y conducta antisocial en adolescentes del 5to grado de educación secundaria de la Institución Educativa N° 60756 Claverito, presentándose mayor porcentaje en conducta antisocial y violencia familiar en un nivel medio. Según $p < .001$ $\alpha < 0,05.$, concluyendo que ambas variables se encuentran relacionados.

CAPITULO VII: RECOMENDACIONES

1. Al Ministerio de Salud y Educación diseñar estrategias, programas y capacitaciones para los adolescentes en etapa escolar ya que es un problema de salud pública porque afecta a la familia y comunidad, por el gran impacto y consecuencia en salud física y emocional.
2. Recomendar al Ministerio de Educación, aplicación de leyes que ya están dadas como un psicólogo y un enfermero en los colegios.
3. A la Institución Educativa, implementar talleres informativos, dirigido a los padres y adolescentes que aborden con temas de violencia familiar y conducta antisocial, desarrollar actividades recreativas, entorno saludable, comunicación efectiva, resolución de conflictos.
4. A la Facultad de Enfermería, docentes y estudiantes de la Universidad Nacional de la Amazonia Peruana a través de la asignatura de Enfermería en salud mental y psicología fomentar las practicas dentro de las Instituciones Educativas.
5. Desarrollar programas de intervención de enfermería abordando en temas de violencia, para así identificar situaciones de riesgo que puedan existir dentro de las instituciones educativas en la población adolescente con el fin de tener una intervención oportuna en cuanto a la variable conducta antisocial que muchas veces no son tratados adecuadamente, tiene una de sus mayores consecuencias el suicidio, aislamiento, soledad.
6. A la comunidad científica considerar en otras investigaciones la relación de variables más cercanas datos de estructura familiar como: si vive con ambos padres, si pertenece a una familia funcional o disfuncional, dado que en el presente estudio no se pudo captar esta información.

CAPITULO VIII: FUENTES DE INFORMACIÓN

1. Organización Mundial de la Salud. Violencia contra los niños. [Online].; 2022 [cited 1 de enero 2024]. Available from: <https://www.who.int/es/news-room/fact-sheets/detail/violence-against-children>.
2. Organización Mundial de la Salud. Violencia juvenil. [Online].; 2023 [cited 12 de enero 2024]. Available from: <https://www.who.int/es/news-room/factsheets/detail/youthviolence#:~:text=Se%20estima%20que%20en%20el,dentro%20de%20un%20mismo%20pa%C3%ADs>.
3. Fondo de las Naciones Unidas para la Infancia (UNICEF). 2 de cada 3 niños, niñas y adolescentes de América Latina y el Caribe sufren violencia en el hogar. [Online].; 2022 [cited 2 de enero 2024]. Available from: <https://www.unicef.org/lac/comunicados-prensa/2-de-cada-3-ninos-ninas-y-adolescentes-de-america-latina-y-el-caribe-sufren-violencia-en-el-hogar>.
4. Fondo de las Naciones Unidas para la Infancia. Violencia contra niños, niñas y adolescentes en América Latina y el Caribe 2015-2021. [Online].; 2021 [cited 7 de enero 2024]. Available from: <https://www.unicef.org/lac/media/29031/file/Violencia-contra-ninos-ninas-y-adolescentes-en-America-Latina-y-el-Caribe-2015-2021.pdf>.
5. Argumedos C, Solórzano M. Conductas antisociales y delictivas en una muestra de adolescentes colombianos entre 11 y 17 años pertenecientes a una región de la Costa Caribe. *Rev. logos cienc. tecnol.* [Online].; 2024 [cited 23 de agosto 2024] 16(1), 32-51. Available from: http://www.scielo.org.co/scielo.php?script=sci_arttext&pid=S2422-42002024000100032.
6. Ministerio de Salud. En 50% se ha incrementado la violencia en niños y adolescentes en Lima Metropolitana durante la pandemia. [Online].; 2021 [cited 8 de enero 2024]. Available from: <https://www.gob.pe/institucion/minsa/noticias/523605-en-50-se-ha-incrementado-la-violencia-en-ninos-y-adolescentes-en-lima-metropolitana-durante-la-pandemia/>.
7. Rovira I. Conducta antisocial: qué es, factores de riesgo y trastornos asociados. [Online].; 2019 [cited 12 de enero 2024]. Available from: https://psicologiaymente.com/psicologia/conducta-antisocial#google_vignette.
8. Infobae. Delincuencia en Perú: Más de 3 mil menores infractores se encuentran en un Centro Juvenil. [Online].; 2022 [cited 14 de enero 2024]. Available from: <https://www.infobae.com/america/peru/2022/11/09/delincuencia-en->

peru-mas-de-3-mil-menores-infractores-se-encuentran-en-un-centro-juvenil/.

9. Mesa de Concertación para la Lucha Contra la Pobreza de Loreto. Informe regional sobre la situación de los niños, niñas y adolescentes. [Online].; 2019 [cited 10 de enero 2024]. Available from: <https://www.mesadeconcertacion.org.pe/storage/documentos/2019-12-05/informe-regional-final-nna-loreto.pdf>.
10. Mori R. Maltrato Infantil y comportamiento agresivo en niños de 7 a 12 años en san pedro I zona Nauta. [Online].; 2022 [cited 11 de enero 2024]. Available from: <https://repositorio.unapiquitos.edu.pe/handle/20.500.12737/2611>.
11. Saldaña M, Roque J. Propuesta de diseño de un modelo de gestión estratégica para erradicar la violencia escolar en la Institución Educativa N° 60059 “Antonio Raimondi” distrito de Punchana Provincia Iquitos región Loreto.[Tesis pregrado]. [Online].; 2018 [cited 23 de setiembre 2024]. Available from: <https://repositorio.unprg.edu.pe/handle/20.500.12893/6971>.
12. Sandoval J. Violencia familiar y conductas antisociales en estudiantes del quinto y sexto grado de una Institución Educativa de Huancayo.[Tesis de licenciatura] Huancayo -Peru :Universidad Peruana de los Andes. [Online].; 2023 [cited 28 de enero 2024]. Available from: <https://repositorio.upla.edu.pe/handle/20.500.12848/6672>.
13. Yauricasa K. Violencia familiar y conducta antisocial en estudiantes de secundaria de una institución educativa de Ayacucho.[Tesis de licenciatura] Callao : Universidad Cesar Vallejo , Psicología. [Online].; 2022 [cited 1 de octubre 2024]. Available from: https://repositorio.ucv.edu.pe/bitstream/handle/20.500.12692/115518/Yauricasa_OK-SD.pdf?sequence=1&isAllowed=y.
14. Morante G. Violencia familiar y conductas antisociales en adolescentes de Sullana [Tesis de licenciatura] Piura-Perú: Universidad Cesar Vallejo. [Online].; 2023 [cited 7 de enero 2024]. Available from: https://repositorio.ucv.edu.pe/bitstream/handle/20.500.12692/114884/Morante_CGP-SD.pdf?sequence=1&isAllowed=y.
15. Calle J. Violencia intrafamiliar y conductas antisociales delictivas en adolescentes de secundaria de una institución educativa de la Ciudad de Chiclayo. [Tesis de licenciatura] Chiclayo - Perú: Universidad Cesar Vallejo. [Online].; 2022 [cited 4 de marzo 2024]. Available from: https://repositorio.ucv.edu.pe/bitstream/handle/20.500.12692/118995/Calle_LJG-SD.pdf?sequence=1&isAllowed=y.

16. Manay MdC. Violencia familiar y conductas antisociales delictivas en adolescentes de la ciudad de Chiclayo.[Tesis de licenciatura]Chiclayo - Perú: Universidad Cesar Vallejo. [Online].; 2021 [cited 20 enero 2024]. Available from: https://repositorio.ucv.edu.pe/bitstream/handle/20.500.12692/74692/Manay_RMDC-Mar%c3%adn_MN-SD.pdf?sequence=1&isAllowed=y.
17. Gallo, Michelli ,Zumaeta N. Violencia familiar y conductas antisociales delictivas en estudiantes de 4° y 5° de secundaria de una Institución educativa de Moquegua.[Tesis de licenciatura] Lima -Peru :Universidad Cesar Vallejo. [Online].; 2021 [cited 28 de enero 2024]. Available from: https://repositorio.ucv.edu.pe/bitstream/handle/20.500.12692/81265/Gallo_CMK-Zumaeta_LNU-SD.pdf?sequence=1&isAllowed=y.
18. Fondo de las Naciones Unidas para la Infancia (UNICEF). ¿Qué es la adolescencia? [Online].; 2020 [cited 7 de febrero 2024]. Available from: <https://www.unicef.org/uruguay/crianza/adolescencia/que-es-la-adolescencia>.
19. Organizacion Mundial de la Salud. Salud del adolescente. [Online].; 2019 [cited 13 de agosto 2024]. Available from: <https://www.paho.org/es/temas/salud-adolescente>.
20. Ministerio de Salud. Salud de Adolescentes. [Online].; 2019 [cited 20 de agosto 2024]. Available from: <https://bvs.minsa.gob.pe/local/MINSA/5017.pdf>.
21. Huamán K. La violencia en el Perú: ¿cómo fomentar una cultura de paz?Revista UNIFE. [Online].; 2019 [cited 24 de setiembre 2024]. Available from: <https://revistas.unife.edu.pe/index.php/consensus/article/download/2241/2318/6949>.
22. Tapullima C,Pizzán S. Violencia familiar en el comportamiento académico reactivo adolescente: una revisión sistemática.Articulos de investigacion. [Online].; 2023 [cited 13 de agosto 2024]vol.11 no.2. Available from: <http://www.scielo.org.pe/pdf/pyr/v11n2/2310-4635-pyr-11-02-e1766.pdf>.
23. Ricalde K,Trujillo Y. “VIOLENCIA FAMILIAR Y AUTOESTIMA EN ESTUDIANTES DE 4TO Y 5TO GRADO DE EDUCACIÓN SECUNDARIA DE LA INSTITUCIÓN EDUCATIVA SAN VICENTE DE PAUL CUSCO - 2021”. [Tesis de licenciatura]Chincha -Ica :Universidad Autonoma de Ica. [Online].; 2021 [cited 13 de agosto 2024]. Available from: [3.https://repositorio.autonomadeica.edu.pe/bitstream/autonomadeica/1510/1/Katherine%20Xiomara%20Ricalde%20Huaman.pdf](https://repositorio.autonomadeica.edu.pe/bitstream/autonomadeica/1510/1/Katherine%20Xiomara%20Ricalde%20Huaman.pdf).
24. Arribas P,Gómez Y. LA VIOLENCIA EN LA CONDUCTA DE LOS ADOLESCENTES Y SU PREVENCIÓN.Revista Didasc D&E. [Online].;

- 2020 [cited 14 de agosto 2024]Vol. XI Número 1. Available from: 4. file:///C:/Users/HP/Downloads/Dialnet-LaViolenciaEnLaConductaDeLosAdolescentesYSuPrevenc7361564.pdf.
25. Rodney Y , Bulgado C, Estévez C, Llivina J. La Violencia como fenómeno social. [Online].; 2020 [cited 25 de setiembre 2024. Available from: https://unesdoc.unesco.org/ark:/48223/pf0000093440_spa?posInSet=3&queryId=db56e138-fd87-4c78-a75e-f57b377edb34.
 26. Ministerio de la Mujer y Poblaciones vulnerables. Sub Comisión Resultado Esperado N°21: Se reduce el número de niñas, niños y adolescentes que son víctimas de violencia sexual. [Online].; 2021 [cited 14 de agosto 2024. Available from: <https://www.mimp.gob.pe/webs/mimp/pnaia/vsnaa.php>.
 27. Galiano G. Regulación jurídica de la violencia psicológica y su incidencia en el derecho a la integridad personal en el ordenamiento jurídico ecuatoriano. Rev. Fac. Derecho Cienc. Polit. [Online].; 2021 [cited 28 de setiembre 2024]51 (134):PP. 25 - 51. Available from: <http://www.scielo.org.co/pdf/rfdcp/v51n134/0120-3886-rfdcp-51-134-25.pdf>.
 28. Fondo de las Naciones Unidas para la Infancia (UNICEF). ¿Cuáles son las consecuencias de la violencia en la crianza? [Online].; 2020 [cited 12 de enero 2024]. Available from: <https://www.unicef.org/uruguay/crianza/etapa-escolar/cuales-son-las-consecuencias-de-la-violencia-en-la-crianza>.
 29. Alvarez R. Red de Revistas Cientificas de America tina, el Caribe, España y Portugal. Violencia en la adolescencia. [Online].; 2022 [cited 14 de agosto 2024]. Available from: <https://www.redalyc.org/pdf/487/48708210.pdf>.
 30. Aldeas Infantiles SOS Colombia. Cómo prevenir el maltrato infantil: en la comunidad, el hogar y en el día a día. [Online].; 2021 [cited 29 de setiembre 2024. Available from: <https://www.aldeasinfantiles.org.co/noticias/2021/como-prevenir-el-maltrato-infantil-en-la-comunidad#:~:text=Las%20maneras%20de%20prevenir%20el,para%20un%20desarrollo%20mental%20positivo>.
 31. Flores J. Aportes teóricos a la violencia intrafamiliar. Revistacultura. [Online].; 2020 [cited 10 de enero 2024. Available from: https://www.revistacultura.com.pe/revistas/RCU_34_aportes-teoricos.pdf.
 32. Martínez E. Conducta antisocial en adolescentes de escuelas secundarias. Revista formación estratégica. [Online].; 2022 [cited 20 de

enero 2024]. Available from:
<https://formacionestrategica.com/index.php/foes/article/view/90>.

33. Nasaescu E , Ortega R , Llorent V, Zych I. Conductas antisociales en niños y adolescentes: Un estudio descriptivo. *Psychology, Society & Education*. [Online].; 2020 [cited 20 de enero 2024]. Available from: <https://ojs.ual.es/ojs/index.php/psye/article/view/2876>.
34. Rivera R, Cahuana M. *Revista Actualidades en Psicología*. Influencia de la familia sobre las conductas antisociales. [Online].; 2020 [cited 14 de agosto 2024]30(120). Available from: [file:///C:/Users/HP/Downloads/05-2215-3535-ap-30-120-84%20\(1\).pdf](file:///C:/Users/HP/Downloads/05-2215-3535-ap-30-120-84%20(1).pdf).
35. Vera L,Alba G.*Revista de Ciencias Humanísticas y Sociales*. El maltrato en la familia como factor de riesgo de conducta antisocial en adolescentes. [Online].; 2021 [cited 14 de agosto 2024]Vol. 6 Núm. 1 (23-40). Available from: [file:///C:/Users/HP/Downloads/06-2550-6587-rehuso-6-01-00023%20\(1\).pdf](file:///C:/Users/HP/Downloads/06-2550-6587-rehuso-6-01-00023%20(1).pdf).
36. Martínez E. *Revista Formación Estratégica*. Conducta antisocial en adolescentes de escuelas secundarias. [Online].; 2022 [cited 14 de agosto 2024]ISSN 2805-9832. Available from: [file:///C:/Users/HP/Downloads/07-Texto%20del%20art%C3%ADculo-114-1-10-20221108%20\(1\).pdf](file:///C:/Users/HP/Downloads/07-Texto%20del%20art%C3%ADculo-114-1-10-20221108%20(1).pdf).
37. Meléndez Y,Cabrera N.*Revista Científica Electrónica de Ciencias Humanas*. CONDUCTA DISOCIAL1 EN NIÑOS Y ADOLESCENTES DE SANTIAGO DE TOLÚ - COLOMBIA2. [Online].; 2019 [cited 14 de agosto 2024] núm 38 ,73-85. Available from: [file:///C:/Users/HP/Downloads/09-Dialnet-ConductaDisocialEnNinosYAdolescentesDeSantiagoDeTo-7150301%20\(1\).pdf](file:///C:/Users/HP/Downloads/09-Dialnet-ConductaDisocialEnNinosYAdolescentesDeSantiagoDeTo-7150301%20(1).pdf).
38. Rivera O, Quiroz F. Conductas antisociales y pensamientos automáticos en. [Online].; 2019 [cited 18 de agosto 2024]Volumen 18,I Pag.[111 - 132]. Available from: file:///C:/Users/HP/Downloads/10-v18n18_a07.pdf.
39. Núñez E. Las conductas antisociales en los jóvenes y su relación con los grupos de iguales. [Online].; 2021 [cited 1 de febrero 2024]. Available from:
https://repositorio.comillas.edu/xmlui/bitstream/handle/11531/47591/TR_ABAJO%20FIN%20DE%20GRADO%20CRIMINOLOGIA.%20EVA%20NUNEZ%20BLANCO%20%28%29.pdf?sequence=1.

ANEXOS

ANEXO 1
MATRIZ DE CONSISTENCIA

Título de la Investigación	Pregunta de Investigación	Objetivos de la Investigación	Hipótesis	Tipo y Diseño de estudio	Población de estudio y Procesamiento	Instrumentos de recolección
Violencia familiar y conducta antisocial en adolescentes de secundaria de la Institución Educativa Claverito, Iquitos 2024.	¿Existe relación entre la violencia familiar y las conductas antisociales en adolescentes del 5° grado de secundaria de la Institución Educativa N° 60756 Claverito, Iquitos 2024?	<p>General: Determinar la relación entre la violencia familiar y conducta antisocial en adolescentes del 5° grado de secundaria de la Institución Educativa N° 60756 Claverito, Iquitos 2024.</p> <p>Específicos: Identificar el nivel de violencia familiar en adolescentes del 5° grado de secundaria de la Institución Educativa N° 60756 Claverito, Iquitos 2024.</p>	Existe relación estadísticamente significativa entre la violencia familiar y las conductas antisociales en adolescentes del 5° grado de secundaria	El tipo de estudio es cuantitativo y diseño no experimental, descriptivo, correlacional y transversal	La población de estudio estuvo conformada por 102 adolescentes de ambos sexos, del turno mañana y tarde de la Institución Educativa N° 60756 Claverito, Iquitos 2024.	Cuestionario de violencia familiar (CVIFA) Cuestionario de conducta antisocial autoinformado (SRA).

Título de la Investigación	Pregunta de Investigación	Objetivos de la Investigación	Hipótesis	Tipo y Diseño de estudio	Población de estudio y Procesamiento	Instrumentos de recolección
		<p>Identificar las conductas antisociales en adolescentes del 5° grado de secundaria de la Institución Educativa N° 60756 Claverito, Iquitos 2024.</p> <p>Establecer la relación entre el nivel de violencia familiar y las conductas antisociales en los adolescentes del 5° grado de secundaria de la Institución Educativa N° 60756 Claverito, Iquitos 2024.</p>	de la Institución Educativa N°60756 Claverito, Iquitos 2024.		se utilizó el programa de Excel para la base de datos y el programa estadístico Jamovi versión 2.3.28 en español.	

ESTADISTICA COMPLEMENTARIA

Tabla 4: Edad de los adolescentes del 5° grado de educación secundaria de la institución educativa claverito, Iquitos 2024.

EDAD DE LOS ADOLESCENTES	Nº	%
Edad media (15 a 17)	94	92.2
Edad mínima (18 a 20)	8	7.9
Total	102	100.0

Fuente: Elaborado por la propia investigadora

Gráfico 5: Edad de los adolescentes del 5° grado de educación secundaria de la institución educativa claverito, Iquitos 2024.

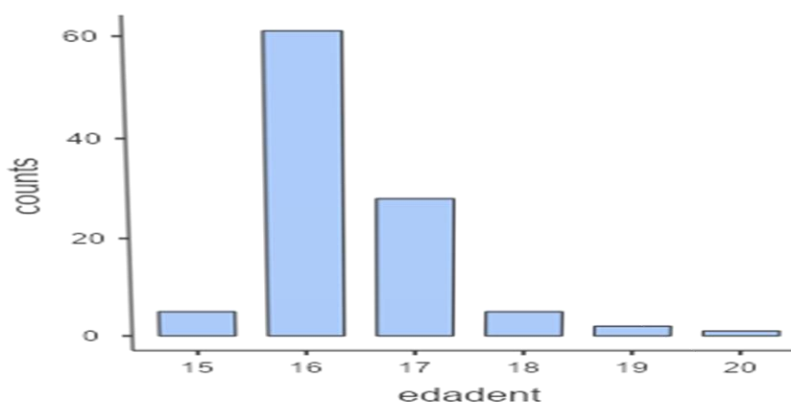

Fuente: Elaborado por la propia investigadora

La tabla 4 y gráfico 5, permitieron observar que de un total de 102 (100.0%) de adolescentes que conformaron el total de la muestra, existe 94 (92.2 %) que correspondieron a la edad media de 15 a 17 años y la edad mínima 8 (7.9 %) que correspondieron de 18 a 20 años.

Tabla 5: sexo de los adolescentes del 5° grado de educación secundaria de la institución educativa claverito, Iquitos 2024.

SEXO DE LOS ADOLESCENTES	Nº	%
Masculino	56	54.9
Femenino	46	45.1
Total	102	100.0

Fuente: Elaborado por la propia investigadora

Gráfico 6: sexo de los adolescentes del 5° grado de educación secundaria de la institución educativa claverito, Iquitos 2024.

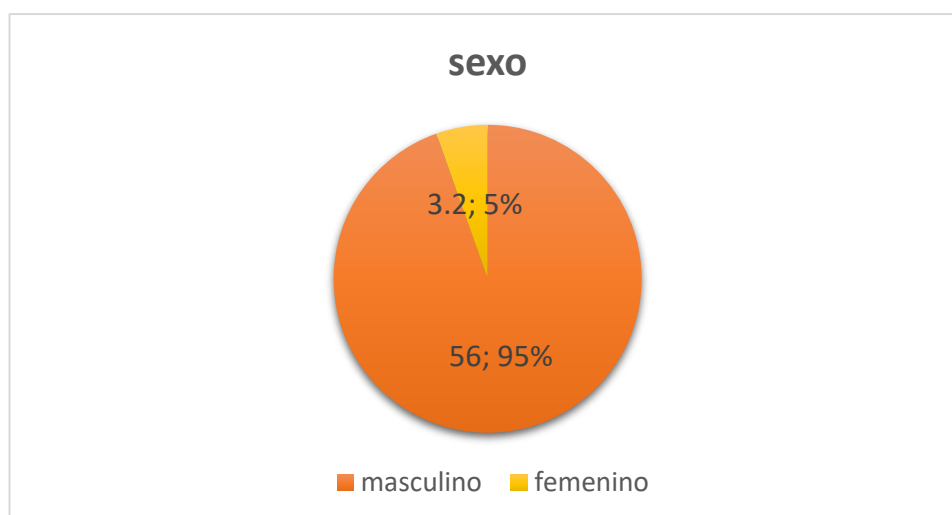

Fuente: Elaborado por la propia investigadora

La tabla 4 y gráfico 6, permitieron observar que de un total de 102 (100.0%) de adolescentes 56 (54.9%) son de sexo masculino y del 46 (45.1%) son del sexo femenino. De lo que se puede deducir que la mayoría de adolescentes participantes en la investigación son de sexo masculino

ANEXO 2

INSTRUMENTOS DE RECOLECCIÓN DE DATOS

CUESTIONARIO DE VIOLENCIA FAMILIAR (CVIFA) EN ADOLESCENTES DEL 5° GRADO DE SECUNDARIA DE LA INSTITUCIÓN EDUCATIVA CLAVERITO IQUITOS 2024.

I. Presentación

Buenos días / tardes estudiantes, soy

Código N°	
-----------	--

Bachiller en Enf. Jennyfer Rosa Jaramillo Molano, de la facultad de enfermería, Universidad Nacional de Amazonía Peruana, me encuentro realizando un estudio con el fin de recolectar información de la tesis titulada: Violencia familiar y conducta antisocial en adolescentes del 5° grado de secundaria de la Institución Educativa Claverito, Iquitos 2024.

Por tal motivo les invito a participar en el estudio. Marcando un test de 20 preguntas con honestidad y veracidad, la información que brindaran será estrictamente confidencial y anónima. El test tiene una duración de 15 minutos, muchas gracias.

II. Datos generales

- Edad:
- Sexo: F () M ()
- Grado y sección.....

III. Instrucciones.

Lee y marque con una (X) en los casilleros de acuerdo a lo que usted siente y considere pertinente.

Nunca = 1	a veces = 2	casi siempre = 3	siempre =4
-----------	-------------	------------------	------------

IV. Contenido.

Nº	ÍTEMS	Nunca	A veces	Casi Siempre	Siempre
1	Cuando no cumples tus tareas, tus padres u otros familiares te golpean	1	2	3	4
2	Ha sido necesario llamar a otras personas para defenderte cuando te castigan	1	2	3	4
3	Si te portas mal o no obedeces, tus padres te dan de bofetadas o correazos	1	2	3	4
4	Tus padres de han golpeado con sus manos, objetos o lanzado cosas cuando se enojan o discuten	1	2	3	4
5	Si rompes o malogras algo en tu casa te pegan	1	2	3	4
6	Cuando tus padres pierden la calma son capaces de golpearte	1	2	3	4
7	Cuando tienes malas calificaciones tus padres te golpean	1	2	3	4
8	Cuando no cuido bien a mis hermanos menores mis padres me golpean.	1	2	3	4
9	Tus padres cuando discuten se agreden físicamente	1	2	3	4
10	Mis padres muestran su enojo, golpeándome.	1	2	3	4
11	Has perdido contacto con tus amigos (as) para evitar que tus padres se molesten	1	2	3	4
12	Te insultan en casa cuando están enojados.	1	2	3	4
13	Te amenazan en casa cuando no cumples tus tareas.	1	2	3	4
14	Te critican y humillan en público sobre tu apariencia, forma de ser o el modo que realizas tus labores.	1	2	3	4
15	En casa tus padres y hermanos te ignoran con el silencio o indiferencia cuando no están de acuerdo con lo que haces	1	2	3	4
16	Mis padres siempre me exigen que haga las cosas sin errores si no me insultan	1	2	3	4
17	Cuando mis padres se molestan tiran la puerta.	1	2	3	4
18	Mis padres se molestan cuando les pido ayuda para realizar alguna tarea.	1	2	3	4
19	Cuando mis padres me gritan, los grito también.	1	2	3	4
20	En mi familia los hijos no tienen derecho a opinar.	1	2	3	4

V. Observaciones

.....
.....
.....

VI. Evaluación.

- Nivel de Violencia familiar Bajo
De 0 a 20 puntos
- Nivel de Violencia familiar Medio
De 21 a 40 puntos
- Nivel de Violencia familiar Alto
≥ 41 puntos

¡Gracias!

**CUESTIONARIO DE CONDUCTA ANTISOCIAL AUTOINFORMADO(SRA).
EN ADOLESCENTES DEL 5° GRADO DE SECUNDARIA DE LA
INSTITUCIÓN EDUCATIVA CLAVERITO IQUITOS 2024.**

Código N°	
------------------	--

I. Presentación

Buenos días /tardes estudiantes, soy Bachiller en Enf. Jennyfer Rosa Jaramillo Molano, de la facultad de enfermería, Universidad Nacional de Amazonía Peruana, me encuentro realizando un estudio con el fin de recolectar información de la tesis titulada: Violencia familiar y conducta antisocial en adolescentes del 5^{to} grado de secundaria de la Institución Educativa Claverito, Iquitos 2024.

Por tal motivo les invito a participar en el estudio. Marcando un test de 32 preguntas con honestidad y veracidad, la información que brindaran será estrictamente confidencial y anónima. El test tiene una duración de 20 minutos, muchas gracias.

II. Datos generales

- Edad:
- Sexo: F () M ()
- Grado y sección.....

III. Instrucciones.

Lee y marque con una (X) en los casilleros de acuerdo a lo que usted siente y considere pertinente.

Nunca = 1	Sí, una vez = 2	Sí, dos veces = 3	Sí, más veces =4
-----------	-----------------	-------------------	------------------

IV. Contenido.

Nº	ÍTEMS	Nunca	Sí, una vez	Sí, dos veces	Sí, más veces
1	¿Has roto, dañado o destrozado algo que pertenecía a tus padres o familiares queriendo?	1	2	3	4
2	¿Has roto, dañado o destrozado algo que pertenecía a tu escuela queriendo?	1	2	3	4
3	¿Has roto, dañado o destrozado algo que no pertenecía a tu escuela o familia queriendo?	1	2	3	4
4	¿Has robado o intentado robar una bicicleta o un patinete?	1	2	3	4
5	¿Has cogido algo de una tienda sin pagar por ello?	1	2	3	4
6	¿Has cogido dinero en casa que no te pertenecía, por ejemplo, del bolso de tu madre o del armario de tu padre?	1	2	3	4
7	¿Has cogido alguna otra cosa de tu casa que no te pertenecía?	1	2	3	4
8	¿Has cogido algo de la escuela, de tus maestros o compañeros, que no te pertenecía?	1	2	3	4
9	¿Has ido a un edificio o casa de alguien, patio o garaje y cogido algo que no te pertenecía?	1	2	3	4
10	¿Has cogido algo que no te pertenecía de un Vehículo?	1	2	3	4
11	¿Te has copiado en un examen en la escuela?	1	2	3	4

Nº	ÍTEMS	Nunc	Sí, una vez	Sí, dos veces	Sí, más veces
12	¿Has pegado, dado una bofetada o empujado a un maestro u otro adulto en la escuela?	1	2	3	4
13	¿Has pegado, dado una bofetada o empujado a uno de tus padres?	1	2	3	4
14	¿Has pegado, dado una bofetada o empujado a tu hermano o hermana o has tenido una pelea física con él/ella?	1	2	3	4
15	¿Has pegado, dado una bofetada o empujado a otros chicos o chicas o has tenido una pelea física con ellos/as?	1	2	3	4
16	¿Has ido a un jardín, patio, casa o garaje de alguien cuando se suponía que no deberías estar allí?	1	2	3	4
17	¿Te has escapado de tu casa?	1	2	3	4
18	¿Has dejado de asistir a la escuela sin motivo?	1	2	3	4
19	¿Te han mandado a tu casa de la escuela por mala conducta?	1	2	3	4
20	¿Has escrito cosas o echado pintura de spray en paredes, aceras o coches donde se supone que no debes hacerlo?	1	2	3	4
21	¿Has sido ruidoso, molesto o revoltoso en un lugar público tanto que la gente se quejó sobre ello o has tenido problemas por ello?	1	2	3	4
22	¿Has metido fuego o intentado meterlo a un edificio, coche u otra cosa queriendo?	1	2	3	4
23	¿Has llevado un arma?	1	2	3	4

Nº	ÍTEMS	Nunca	Sí, una vez	Sí, dos veces	Sí, más veces
24	¿Has evitado pagar por cosas como películas, autobús, motokar o comida?	1	2	3	4
25	¿Le has quitado un bolso, un monedero, una cartera o cosas del bolsillo a alguien?	1	2	3	4
26	¿Le has tirado piedras o botellas a alguien?	1	2	3	4
27	¿Has tomado cerveza?	1	2	3	4
28	¿Has tomado vino?	1	2	3	4
29	¿Has tomado alcohol fuerte (por ejemplo, whisky, ron, vodca, ginebra, etc.)	1	2	3	4
30	¿Has fumado tabaco?	1	2	3	4
31	¿Has fumado porros de marihuana?	1	2	3	4
32	¿Has tomado alguna otra droga (por ejemplo, pastillas, cocaína, pegamento, setas)	1	2	3	4

V. Observaciones

.....
.....
.....

VI. Evaluación.

- Ausencia de Conductas antisociales
Menor a 32 puntos.
- Presencia de Conductas antisociales
Mayor a 32 puntos

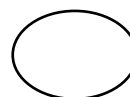

¡Gracias!

“VIOLENCIA FAMILIAR Y CONDUCTA ANTISOCIAL EN ADOLESCENTES DEL 5° GRADO DE SECUNDARIA DE LA INSTITUCIÓN EDUCATIVA CLAVERITO, IQUITOS 2024.”

ANEXO N°3

CONSENTIMIENTO INFORMADO

FECHA: / /

código N°:

Muy buenos días /tarde respetable señor/a padre/madre de familia, mi nombre es Jennyfer Rosa Jaramillo Molano, bachiller de Enfermería, de la Universidad Nacional de la Amazonía Peruana y me encuentro realizando la tesis titulada: Violencia familiar y conducta antisocial en adolescentes del 5° grado de secundaria de la Institución Educativa Claverito, Iquitos 2024. Con el objetivo de obtener información si existe relación estadísticamente significativa entre la violencia familiar y las conductas antisociales en adolescentes del 5° grado de secundaria; investigación necesaria para optar el Título Profesional de Licenciada(o) en Enfermería.

Con este motivo solicitamos su valiosa colaboración, en el sentido de brindarnos su consentimiento o autorización voluntaria para que su menor hijo/a participe en el estudio, con la certeza de que no se afectará en absoluto su integridad física, mental ni moral, pues toda la información obtenida será manejada de forma confidencial, anónima, respetando su privacidad, de uso exclusivo por el/las investigador/as con fines del estudio mencionado y luego se eliminará la información obtenida.

Entonces responde a la siguiente pregunta

¿Da su autorización a su hijo /hija para participar en la encuesta?

SI () NO()

Al responder que si procederá a ejecutar la encuesta

Gracias.

Firma del padre/madre o apoderado

N° DNI:

“VIOLENCIA FAMILIAR Y CONDUCTA ANTISOCIAL EN ADOLESCENTES DEL 5º GRADO DE SECUNDARIA DE LA INSTITUCIÓN EDUCATIVA CLAVERITO, IQUITOS 2024.”

ASENTIMIENTO INFORMADO

FECHA: / /

código N°:

Muy buenos días /tarde estudiantes. Soy Jennyfer Rosa Jaramillo Molano, bachiller de Enfermería, me encuentro realizando la tesis titulada :Violencia familiar y conducta antisocial en adolescentes del 5º grado de secundaria de la Institución Educativa Claverito ,Iquitos 2024.Con el objetivo de obtener información si existe relación estadísticamente significativa entre la violencia familiar y las conductas antisociales en adolescentes del 5º grado de secundaria ; investigación necesaria para optar el Título Profesional de Licenciada(o) en Enfermería.

Por ello solicito su valiosa colaboración voluntaria, no está obligado a participar. El estudio consiste en responder 2 cuestionarios con la veracidad y honestidad marcando con un aspa (x) de acuerdo a su criterio, pues toda la información obtenida será manejada de forma confidencial, anónima, respetando su privacidad, de uso exclusivo por el/las investigador/as con fines del estudio mencionado y luego se eliminará la información obtenida, no incluye pagos. La aplicación de los instrumentos dura en promedio 30 minutos.

Entonces participara voluntariamente en la encuesta.

Responde: SI () NO()

Al responder que si procederá a ejecutar la encuesta

Gracias.

Firma del estudiante

Nº DNI: